

Ιστορία της Τέχνης

*Μάθημα 5^ο: Η τέχνη της Γεωμετρικής, Αρχαϊκής, Κλασικής
και Ελληνιστικής Εποχής*

α) Αρχιτεκτονική

Η Αρχιτεκτονική της Γεωμετρικής περιόδου (900 - 700 π.Χ.)



Ο πολιτισμός της Γεωμετρικής περιόδου φέρει έκδηλα τα ίδια γενικά χαρακτηριστικά με άλλες εκφάνσεις της εποχής, όπως την κοινωνία και την οικονομία, με τις οποίες είναι άλλωστε αλληλένδετος. Στο ξεκίνημά του, κατά τη λεγόμενη Υπομυκηναϊκή περίοδο (1100-900 π.Χ.) έφερε έντονα τα σημάδια της μυκηναϊκής παράδοσης άφησε ελάχιστα ορατά κατάλοιπα, για να μπορούμε να μιλήσουμε και για αυτή με κάποια βεβαιότητα. Στους κατεξοχήν Γεωμετρικούς Χρόνους (900-700 π.Χ.) οι τέχνες γνώρισαν μία σχετική άνθιση, ιδιαίτερα η κεραμική, στην οποία οι νεωτερισμοί είναι περισσότεροι και ευδιάγνωστοι. Η αρχιτεκτονική άφησε ελάχιστα κατάλοιπα, κυρίως εξαιτίας της χρήσης φθαρτών υλικών αλλά και των καταστροφών που προξένησαν οι επόμενες φάσεις κατοίκησης, όπου αυτή συνεχίστηκε.



*Χάλκινο αγαλματίδιο ίππου με εξογκωμένο πρόσωπο.
Από το σπαρτιατικό εργαστήριο του 8^{ου} αι.*

Το εντυπωσιακότερο κτίσμα των Γεωμετρικών Χρόνων, θεμέλια του οποίου σώζονται είναι εκείνο που ανασκάφτηκε στο Λευκαντί της Εύβοιας. Στο κέντρο του υπήρχε ένας υπόγειος τάφος χωρισμένος σε δύο διαμερίσματα. Στο ένα διαμέρισμα βρέθηκαν ένα πλούσια διακοσμημένο χάλκινο αγγείο που περιείχε την τέφρα ενός άνδρα, ένα σιδερένιο σπαθί και δόρυ και η ταφή μιας γυναίκας η οποία έφερε πλούσια κτερίσματα από χρυσό. Στο άλλο διαμέρισμα βρέθηκαν οι σκελετοί 4 αλόγων που προφανώς θάφτηκαν μαζί με το ζεύγος, η ταυτότητα του οποίου είναι σχεδόν αδύνατον να διαπιστωθεί. Αυτό όμως που για την μελέτη της περιόδου έχει μεγαλύτερη σημασία είναι τα πολιτικά και κοινωνικά στοιχεία που προκύπτουν από τη μελέτη του οικοδομήματος αυτού και τα οποία φανερώνουν πως η ιεραρχική οργάνωση της τοπικής κοινωνίας ήταν τέτοια που επέτρεπε σε μια οικογένεια ή μια άλλη μικρότερη ομάδα να εκμεταλλεύεται το πλεόνασμα της παραγωγής για τέτοιου είδους κατασκευές και ταφές.

Αξονομετρικό σχέδιο του αψιδωτού οικοδομήματος στο Λευκαντί. 10ος αιώνας π.Χ. Στον κεντρικό χώρο διακρίνονται τα δύο υπόγεια διαμερίσματα του τάφου. Pophan, M., Caligas, P.G., Sackett, L.H., Lefkandi II: The Protogeometric building at Toumba, Part 2: The excavation, architecture and finds, The British School of Archaeology at Athens, εικ. 28. Σχέδιο J. Coulton.

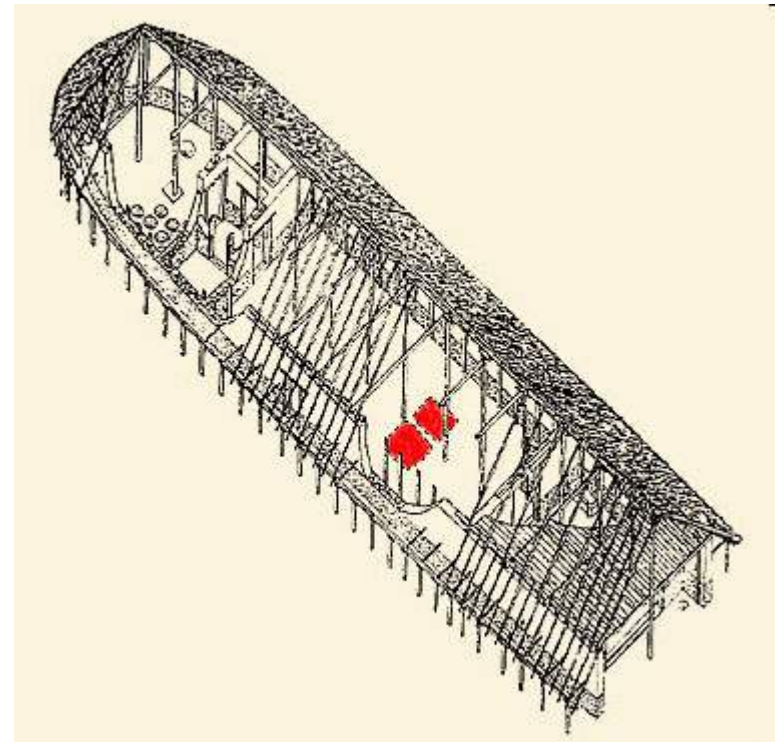

Η Αρχιτεκτονική της Αρχαϊκής περιόδου (700 - 480 π.Χ.)



Οι αλλαγές και οι καινοτομίες στο χώρο των τεχνών κατά την Αρχαϊκή περίοδο ήταν πολλές και συγκλονιστικές. Στα τέλη του 8ου αιώνα π.Χ. συνέβη μία σχεδόν ξαφνική μετάβαση από την αυστηρή σχηματικότητα της Γεωμετρικής περιόδου προς ένα περισσότερο φυσιοκρατικό και ανθρωποκεντρικό μοντέλο. Οι νέες τεχνοτροπίες εμπνεύστηκαν από ανατολικά πρότυπα, πράγμα που έδωσε στην τέχνη του 7ου αιώνα π.Χ. το όνομα "ανατολίζουσα". Η πρόσληψη όμως των ανατολικών στοιχείων έγινε με επιλεκτικότητα και δημιουργική φαντασία, γεγονός που επέτρεψε την ανάπτυξη του καθαρού ελληνικού αρχαϊκού ιδιώματος τον ακόλουθο αιώνα.



Ένας μοναδικός κίονας στέκεται όρθιος (αποκατεστημένος) από το μεγαλοπρεπές Ηραίο της Σάμου (περ. 530 π.Χ.).

Η Αρχαϊκή περίοδος είναι εποχή μεγάλων καινοτομιών στην αρχιτεκτονική. Το σχέδιο των σημαντικότερων κτηρίων της, των ναϊκών οικοδομημάτων, γίνεται πιο περίπλοκο και υπόκειται σε αυστηρή συμμετρία. Στην ανωδομή τα ξύλινα μέλη αντικαθίστανται σταδιακά από λίθινα και η τοιχοδομία αναπτύσσει καινούργιες τεχνικές. Παράλληλα διαμορφώνονται οι δύο αρχιτεκτονικοί ρυθμοί, ο ιωνικός και ο δωρικός. Ο ιωνικός κυριαρχεί στη Μικρά Ασία, ενώ ο δωρικός στην κυρίως Ελλάδα και στις αποικίες της Δύσης. Τα σπουδαιότερα σωζόμενα οικοδομήματα της Αρχαϊκής περιόδου είναι οι ναοί, των οποίων ο σχεδιασμός άλλαξε ριζικά μετά την επικράτηση της λίθινης τοιχοδομίας. Το χαρακτηριστικότερο στοιχείο τους είναι οι κίονες που χρησιμοποιήθηκαν είτε μπροστά από το κυρίως κτίσμα (πρόσταση), είτε ολόγυρα (περίσταση ή περιστύλιο). Είναι βέβαιο ότι ξύλινη περίσταση διέθεταν ήδη αρκετοί ναοί της Γεωμετρικής περιόδου, αλλά μόνο στους αρχαϊκούς ναούς η χρήση του κίονα πήρε τέτοια έκταση και σημασία, ώστε να θεωρείται ως τις μέρες μας αναπόσπαστο στοιχείο της ελληνικής αρχιτεκτονικής.



Ο δωρικός ναός της Ήρας στο Μεταπόντιο

Σχεδιασμός των ναών

Στους παλιότερους ναούς ο σχεδιασμός τους εμφάνιζε υπερβολικά τονισμένο τον κατά μήκος άξονα, επιχειρώντας να εντυπωσιάσει τους πιστούς με τον επιβλητικά μακρόστενο εσωτερικό τους χώρο. Το μήκος και το πλάτος ορισμένων ναών υπολογίζονταν ως πολλαπλάσια διαφόρων ειδών του ελληνικού ποδός (δωρικού, ιωνικού, σαμιακού). Αρκετοί ναοί έχουν μήκος που αντιστοιχεί σε εκατό πόδες, και ονομάζονται εκατόμπεδοι. Από τις αρχές όμως του 7ου αιώνα π.Χ. προτιμήθηκε το ορθογώνιο πλάνο με αρμονικότερη την αναλογία του μήκους ως προς το πλάτος. Στην απλούστερη μορφή του αρχαϊκού ναού οι πλαϊνοί τοίχοι προχωρούν λίγο πιο μπροστά από τον τοίχο της πρόσοψης δημιουργώντας έναν ανοιχτό αλλά στεγασμένο χώρο μπροστά στην είσοδο. Τα τμήματα αυτά των πλαϊνών τοίχων ονομάζονται παραστάδες, και όταν μεταξύ τους τοποθετούνται κίονες (συνήθως 2), ο τύπος του ναού ονομάζεται **πρόστυλος εν παραστάσι**. Αργότερα ο αριθμός των κίωνων της πρόσοψης αυξήθηκε δημιουργώντας μία κιονοστοιχία, η οποία τοποθετούνταν μπροστά από τις παραστάδες, ενώ μερικές φορές μία ανάλογη κιονοστοιχία τοποθετούνταν στο πίσω μέρος του ναού. Πρόκειται για τον **πρόστυλο** και τον **αμφιπρόστυλο** τύπο ναού, αντίστοιχα.

Τυπικές κατόψεις διαφόρων τύπων ναών της ελληνικής αρχαιότητας



Πρόστυλος εν παραστάσι



Αμφιπρόστυλος εν παραστάσι

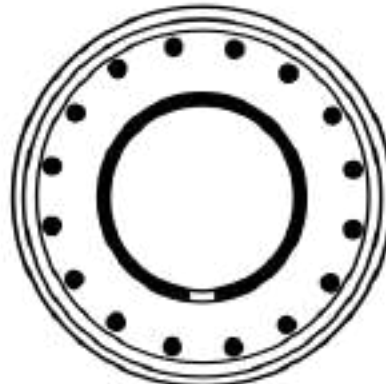

Θόλος



Πρόστυλος



Αμφιπρόστυλος

Όταν ολόκληρο το οικοδόμημα περιβάλλεται από κιονοστοιχία, αναφερόμαστε στον τύπο του **περίπτερου** ναού. Μερικές φορές, μάλιστα, η κιονοστοιχία είναι διπλή και ο ναός χαρακτηρίζεται **δίπτερος**. Όταν πάλι η διπλή σειρά κιόνων εμφανίζεται μόνο στις στενές πλευρές του, ο ναός ανήκει στον τύπο του **ψευδοδίπτερου**. Το αρχικά ενιαίο κτίσμα χωρίστηκε σταδιακά σε περισσότερα μέρη: τον πρόναο, τον κυρίως ναό ή σηκό και τον οπισθόδομο. Σε ορισμένες περιπτώσεις, μεταξύ του σηκού και του οπισθόδομου υπάρχει ένας ακόμα χώρος, το άδυτο. Ο στεγασμένος χώρος μεταξύ του περιστυλίου και των τοίχων του ναού ονομάζεται πτέρωμα. Στα πρωιμότερα δείγματα ο ναός έχει κατασκευαστεί απευθείας πάνω στο φυσικό έδαφος. Σύντομα όμως προτιμήθηκε η θεμελίωση του ναού με κάθετους ογκόλιθους, που καλούνταν στερεοβάτης, και η ισοπέδωση του χώρου με μία οριζόντια στρώση λίθων, την **ευθυντηρία**. Πάνω στην ευθυντηρία χτιζόταν το **κρηπίδωμα**, αποτελούμενο συνήθως από τρεις βαθμίδες. Στην επάνω βαθμίδα, που ονομάζεται **στυλοβάτης**, όπου εδράζονταν οι κίονες.

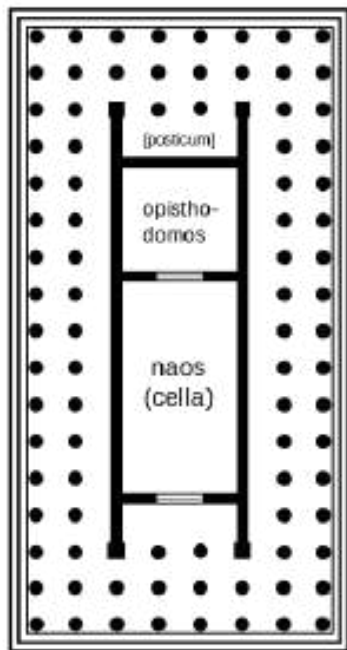

Δίπτερος

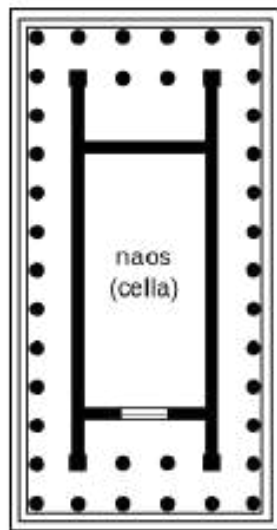

Περίπτερος

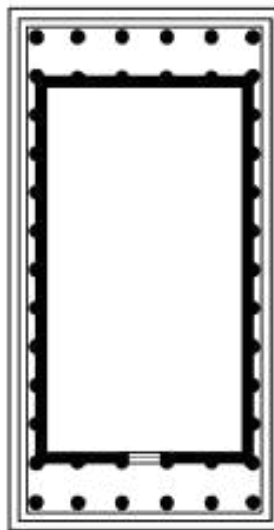

Ψευδοδίπτερος

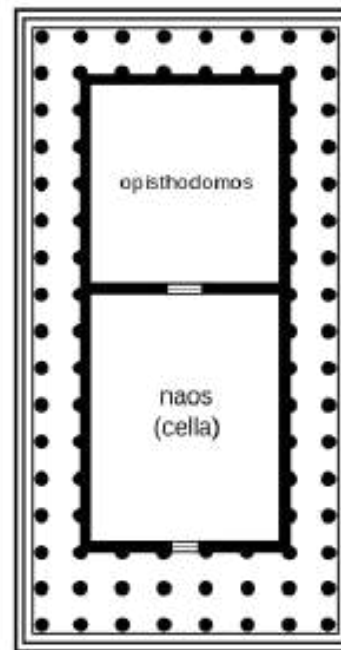

Ψευδοπερίπτερος

*Τυπικές
κατόψεις
διαφόρων
τύπων ναών
της ελληνικής
αρχαιότητας*

Στην τελευταία βαθμίδα του κρηπιδώματος, το στυλοβάτη, χτίζονταν οι τοίχοι του σηκού και η περίσταση. Κάποτε τοποθετούνταν και εσωτερικές κιονοστοιχίες για τη στήριξη της οροφής. Οι κίονες αποτελούνταν από σπονδύλους, που συνέκλιναν προς τα πάνω δημιουργώντας μία αμυδρά έως έντονα κυρτή καμπύλη, τη λεγόμενη ένταση. Έφεραν καθ' ύψος ραβδώσεις λαξευμένες βαθύτερες χαμηλά και πιο ρηχές στην κορυφή. Οι παραστάδες επιστέφονταν με ειδικά "κιονόκρανα", τα καλούμενα επίκρανα.

Το τμήμα του οικοδομήματος πάνω από τους τοίχους και τους κίονες, ο **θριγκός**, περιελάμβανε το επιστύλιο, το διάζωμα και το γείσο. Αρχικά, ο θριγκός είτε ήταν εξ' ολοκλήρου από ξύλο, είτε ξύλινος με πήλινη επένδυση. Αργότερα ένα μέρος του κατασκευαζόταν από λίθο ή μάρμαρο, αλλά η κεράμωση του παρέμεινε πήλινη εκτός από εξαιρετικές περιπτώσεις, όπως στον Παρθενώνα όπου ακόμα και αυτή ήταν μαρμάρινη. Η οροφή, ξύλινη ή λιθόγλυπτη, είχε συνήθως τη μορφή διακοσμημένων επάλληλων τετράγωνων εσοχών, που ονομάζονταν **φατνώματα**

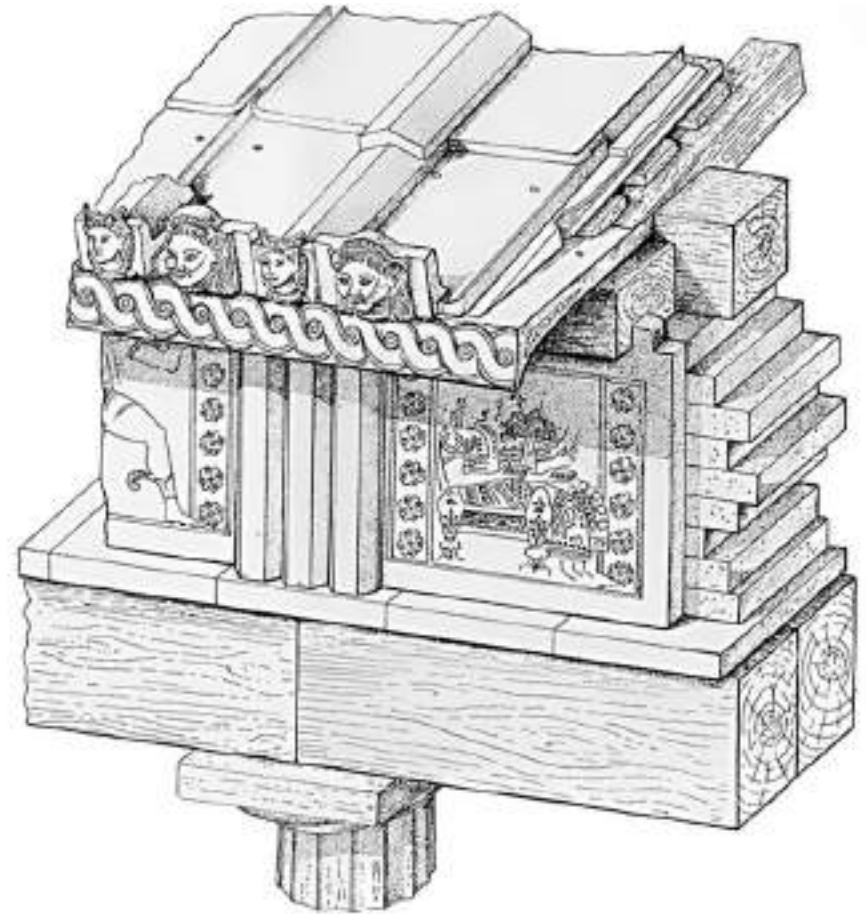

Σχεδιαστική αναπαράσταση του θριγκού του ναού του Απόλλωνα στον Θέρμο της Αιτωλίας.

Οι δύο επικλινείς πλευρές της στέγης δημιουργούσαν στις στενές πλευρές της έναν τριγωνικό χώρο, το **αέτωμα**, η πίσω πλευρά του οποίου κλεινόταν από κάθετο τοίχο, το τύμπανο. Στα πρώιμα χρόνια το αέτωμα διακοσμούσαν ανάγλυφες παραστάσεις και αργότερα κυρίως ολόγλυφες αγαματικές συνθέσεις. Φυτικά μοτίβα ή αγάλματα, τα λεγόμενα ακρωτήρια, τοποθετούνταν επίσης στις έξι γωνίες της δίριχτης στέγης. Δύο κυρίως τύποι κεράμωσης χρησιμοποιήθηκαν από τους Έλληνες. Η λακωνική, στην οποία οι στρωτήρες και οι καλυπτήρες είναι κυρτοί, και η κορινθιακή, στην οποία και τα δύο αυτά στοιχεία είναι επίπεδα. Οι στρωτήρες των άκρων της στέγης κατέληγαν σε ένα κάθετο τμήμα, τη **σίμη**, προορισμένο για τη συγκράτηση των υδάτων της βροχής.



*Ψηφιακή
αναπαράσταση της
σκεπής του αρχαϊκού
δωρικού ναού της
Αρτεμης στην
Κέρκυρα, σύμφωνα με
τις μελέτες των
ερευνητών του
Πανεπιστημίου της
Πεννσυλβάνια.*

Η σίμη έφερε ανοίγματα για την εκροή των υδάτων, συχνά διακοσμημένα με κεφαλές λεόντων. Αντίστοιχα, οι καλυπτήρες των άκρων της στέγης, οι οποίοι ονομάζονταν ηγεμόνες, κατέληγαν σε κεφαλές ανθρώπων ή μυθικών όντων και αργότερα σε ανθέμια. Με ανθέμια επίσης ήταν διακοσμημένοι και οι κεντρικοί καλυπτήρες στη ράχη της στέγης. Ο διάκοσμος, είτε γλυπτός είτε ζωγραφικός, εναλλασσόταν με τις ακόσμητες επιφάνειες. Πάνω στη λιτή υποδομή υψώνονταν οι κίονες με ραβδώσεις που επιστέφονταν από το διακοσμημένο κιονόκρανο. Στη συνέχεια, ακολουθούσαν το ακόσμητο επιστύλιο και το κοσμημένο διάζωμα. Τέλος, στους απλούς και απέριττους τοίχους αντιπαραβαλλόταν η στέγη με έναν πλούσιο διάκοσμο από εναέτιες μορφές, ακρωτήρια και υδρορρόες.

*Ιερό Λαφρίας Αρτέμιδος στην Καλυδωνία.
Σφίγγα ακρωτηρίου στο ναό Α (αρχές 6ου αι.)*



Συγγενικά προς τους ναούς κτίσματα ήταν οι **θησαυροί**, οι οποίοι αναγείρονταν κοντά στα ιερά και συνήθως στέγαζαν δημόσια (και σπανιότερα ιδιωτικά) αναθήματα. Από σχεδιαστικής άποψης είναι συχνά μικρού μεγέθους **πρόστυλα εν παραστάσι** κτήρια. Οι περισσότεροι και σημαντικότεροι θησαυροί αποκαλύφθηκαν στα πανελλήνια ιερά της Ολυμπίας και των Δελφών. Εμφανίζονται είτε σε δωρικό είτε σε ιωνικό ρυθμό. Σε ορισμένες περιπτώσεις οι ιωνικοί κίονες αντικαθίσταντο με καρυάτιδες, όπως στους θησαυρούς των Κνιδίων και των Σιφνίων στους Δελφούς. Ο τελευταίος χρονολογείται γύρω στο 525 π.Χ. και ήταν διακοσμημένος με ανάγλυφη ζωφόρο και με γλυπτές μορφές στο αέτωμα. Όλα τα γλυπτά μέλη του ήταν επιζωγραφισμένα και η πολλαπλή διακόσμηση έδινε την εντύπωση ενός μάλλον παραφορτωμένου -σε σχέση με το μέγεθός του- κτίσματος.

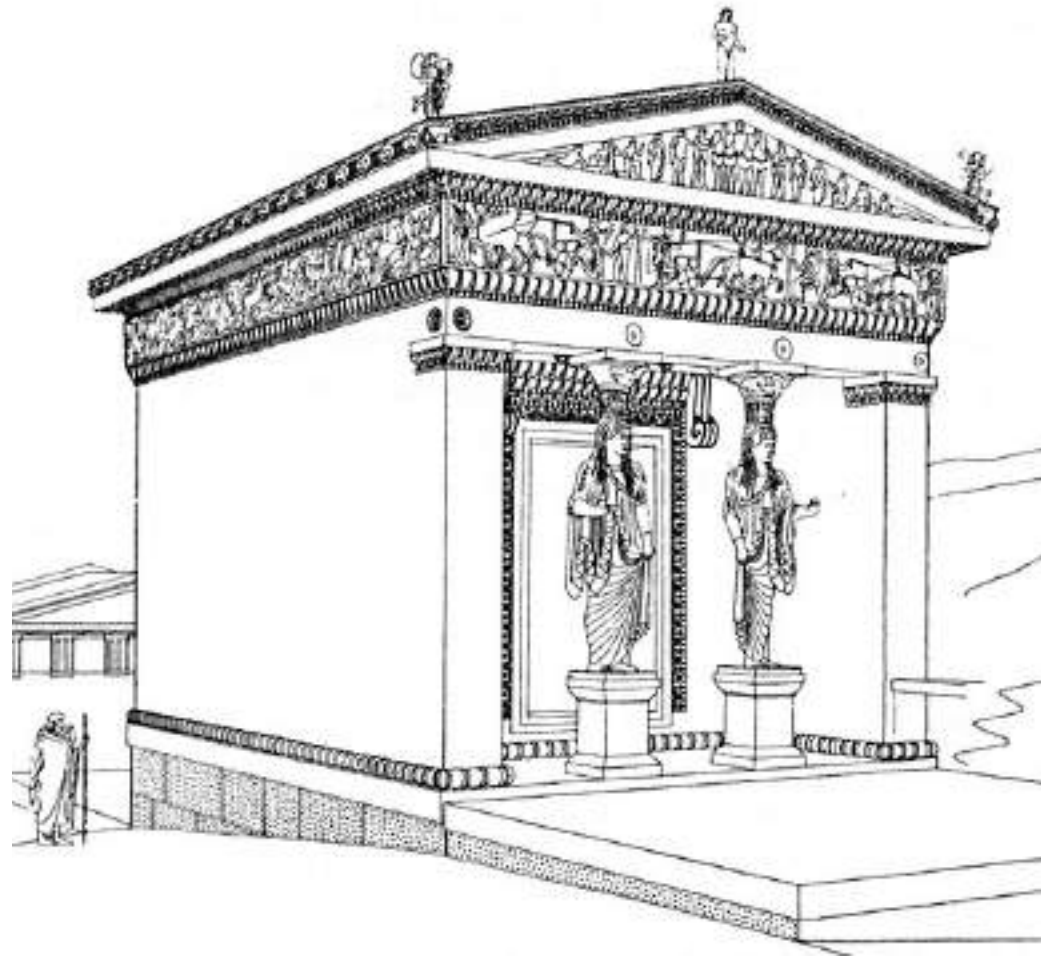

*Ο θησαυρός των Σιφνίων στους Δελφούς, 530-525 π.Χ.
(σχεδιαστική αναπαράσταση).*

Ο θησαυρός των Μασσαλιωτών συνδύαζε στοιχεία ιωνικά και δωρικά με κιονόκρανα σαφώς αιγυπτιακής έμπνευσης. Στο ίδιο ιερό, το τελειότερο δείγμα δωρικού θησαυρού αφιερώθηκε από τους Αθηναίους γύρω στο 500 π.Χ. Στην Ολυμπία ο θησαυρός των Γελών ήταν ασυνήθιστα μεγάλος και έφερε πήλινο περικάλυμμα του γείσου με περίτεχνα γραπτά κοσμήματα.



Ο θησαυρός των Αθηναίων στους Δελφούς (500-490 π.Χ.) σε φωτογραφία και καλλιτεχνική αναπαράσταση.

Η χρήση του λίθου στην κατασκευή των κίωνων επέτρεψε το σχεδιασμό μεγάλων **στοών**, οι οποίες είχαν ανοιχτή τη μία πλευρά τους, ενώ παράλληλα πρόσφεραν και προστασία από τα καιρικά φαινόμενα. Ήταν, λοιπόν, κτίσματα κατάλληλα για χώρους που συναθροίζονταν πλήθη ανθρώπων όπως οι αγορές, τα ιερά, τα γυμνάσια και τα θέατρα. Αρχαϊκές στοές ήρθαν στο φως σε διάφορα μέρη, αλλά τα μεγαλοπρεπέστερα δείγματά τους βρέθηκαν στη Σάμο. Οι στοές της αγοράς και του γυμνασίου στην κάθε πόλη ήταν ο χώρος για την εμπορική και πολιτική δραστηριότητα των ανδρών. Αντίστοιχα, τόπο συνάντησης των γυναικών αποτελούσαν οι **κρήνες**, οι οποίες συχνά βρισκόνταν μέσα σε μικρές στοές. Δύο από τις πρωιμότερες και πιο φημισμένες κρήνες ήταν της Πειρήνης στην Κόρινθο και η Εννεάκρουνος -που το νερό της έτρεχε από εννέα λεοντοκεφαλές- στην Αθήνα. Από τα ταφικά μνημεία της Αρχαϊκής περιόδου το μεγαλύτερο αρχιτεκτονικό ενδιαφέρον παρουσιάζουν εκείνα της Μικράς Ασίας, όπως οι τάφοι του Λέοντος και των Αρπυιών στη Λυκία.

Αποτελούνταν από υψηλό τετραγωνικό βάθρο, πάνω στο οποίο τοποθετήθηκε ο νεκρικός θάλαμος σε μορφή λάρνακας με ανάγλυφες παραστάσεις στις πλευρές της. Τα απλούστερα μνημεία βέβαια ήταν οι επιτύμβιες στήλες με ανάγλυφη, εγχάρακτη ή γραπτή διακόσμηση. Με αυτές μοιάζουν και αρκετά αναθηματικά μνημεία της εποχής, ενώ κάποια άλλα αποτελούνταν από έναν υψηλό κίονα με αγαλματική επίστεψη, όπως η σφίγγα των Ναξίων στους Δελφούς.



*Η Σφίγγα των Ναξίων στους
Δελφούς, 560 π.Χ.*

Τοιχοδομία

Πριν από τον 7ο αιώνα π.Χ. τα περισσότερα οικοδομήματα κατασκευάζονταν από άψητες πλίνθους και ξύλο και για τη στέγασή τους χρησιμοποιούνταν ξύλα και καλάμια. Η εισαγωγή όμως στις αρχές του 7ου αιώνα της πήλινης κεράμωσης, η οποία είχε σημαντικό βάρος, επέβαλε τη χρήση βαρύτερων δοκαριών στην ξυλοδομή της στέγης. Κατά συνέπεια, και τα ανέχοντα στοιχεία έπρεπε να κατασκευάζονται πιο στέρεα και ανθεκτικά. Οι άψητες πλίνθοι αντικαταστάθηκαν από λίθινους δόμους και οι ξύλινοι κίονες από λίθινους ή μαρμαρίνους. Ωστόσο, για να αποφευχθούν οι οριζόντιες μετακινήσεις των δόμων, καθώς η σεισμική δραστηριότητα ήταν πάντοτε έντονη στον ελληνικό χώρο, χρησιμοποιούνταν μεταλλικοί σύνδεσμοι διαφόρων σχημάτων. Ήταν φτιαγμένοι συνήθως από σίδηρο και σπανιότερα από ορείχαλκο, τοποθετούνταν σε ειδικές εγκοπές στο λίθο, στερεώνονταν με μόλυβδο και εξασφάλιζαν έτσι τη συνοχή των δόμων.



Ποσειδωνία, ναός της Ήρας (περίπου 500 π.Χ.)

Δωρικός ρυθμός

Οι διαφορές μεταξύ των δύο ρυθμών, δωρικού και ιωνικού, εντοπίζονται κυρίως στους κίονες και στο διάζωμα. Ο δωρικός κίονας εδράζεται απευθείας στο **στυλοβάτη** και οι καθ' ύψος **ραβδώσεις** του χωρίζονται μεταξύ τους με οξεία γωνία. Οι ραβδώσεις, όπως και ολόκληρος ο κίονας, στενεύουν βαθμηδόν προς την κορυφή. Το κιονόκρανο είναι συνήθως λαξευμένο σε ενιαίο λίθο μαζί με το άνω μέρος του κίονα.

Αποτελείται από ένα καμπύλο μέλος

-τον **εχίνο**- ο οποίος εφάπτεται σε μία τετράγωνη πλίνθο, τον **άβακα**. Στην αρχή μία και αργότερα περισσότερες κοίλες γλυφές αποτελούν τη σύνδεση του εχίνου με τον κορυφαίο σπόνδυλο. Το **επιστύλιο** αφήνεται κατά κανόνα ακόσμητο, εκτός από μία ταινία στην κορυφή του διακοσμημένη κατά σταθερά διαστήματα με κανόνα, από τον οποίο εκφύονται έξι μικρές αποφύσεις, οι **σταγόνες**.

Η ανωδομή του δωρικού ναού.

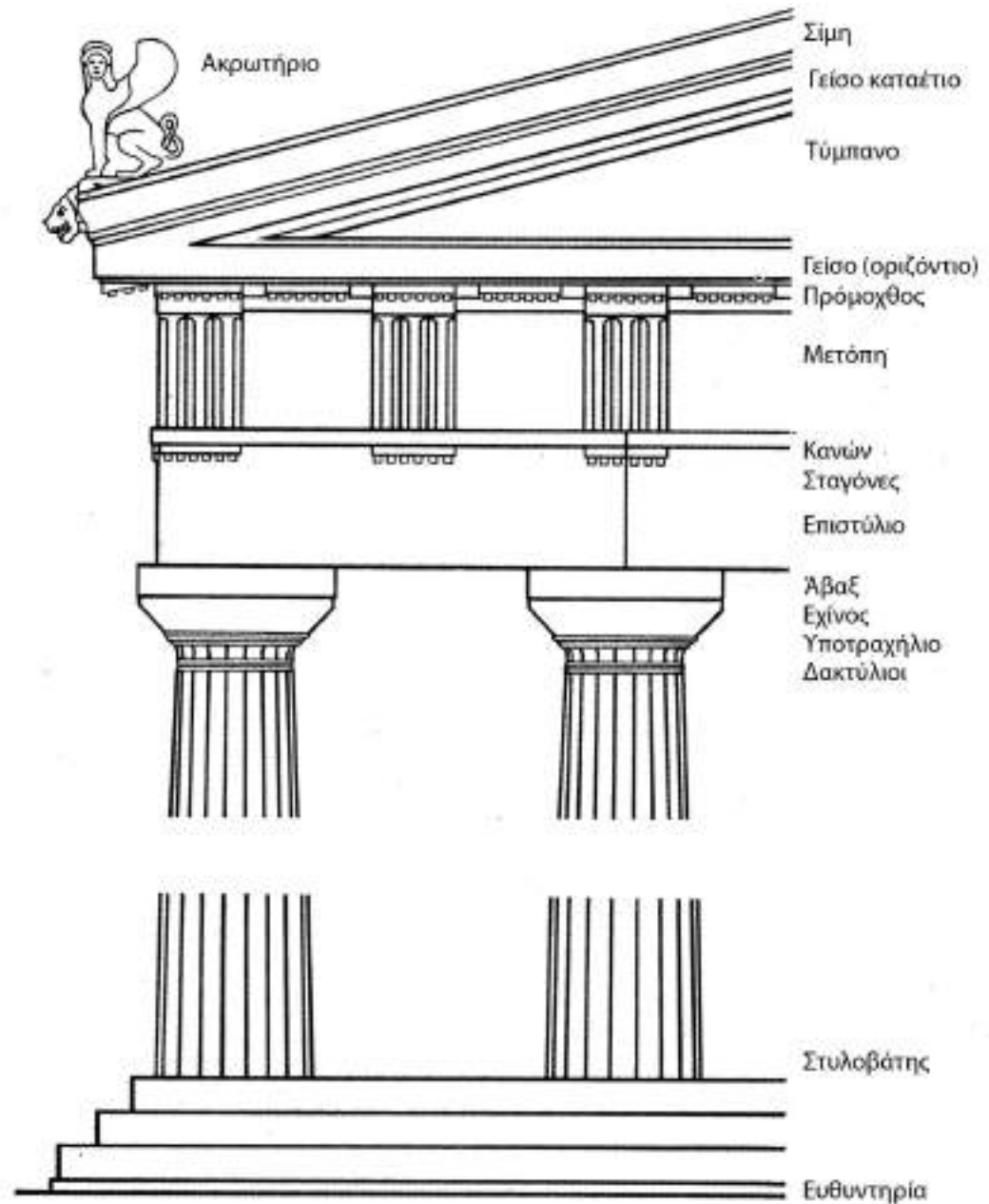

Το δωρικό διάζωμα αποτελείται από στενά μέλη με κάθετες αυλακώσεις -τα **τρίγλυφα**- και από πλατύτερες επιφάνειες που φέρουν συχνά γλυπτές ή γραπτές παραστάσεις, τις **μετόπες**. Τρίγλυφα και μετόπες εναλλάσσονται κανονικά και υπάρχουν τρίγλυφα πάνω από τον κάθε κίονα, πάνω από το μέσο κάθε μετακίονιου διαστήματος και στις γωνίες. Η τοποθέτησή τους αυτή σχετίζεται με το λεγόμενο πρόβλημα της γωνιακής μετόπης (η οποία εμφανιζόταν μεγαλύτερη) και οδήγησε σε ποικίλες λύσεις, όπως στη βαθμιαία αλλαγή του πλάτους των μετακιονίων. Πάνω από το διάζωμα υπάρχει ένα **γείσο**, με μία ελαφρά κλίση προς τα έξω για προστασία από τα όμβρια ύδατα. Στο κάτω μέρος του γείσου και ακριβώς πάνω από κάθε τρίγλυφο και κάθε μετόπη υπάρχει μία ορθογώνια πλάκα, ο **πρόμοχθος**, διακοσμημένη με σειρές **σταγόνων**.

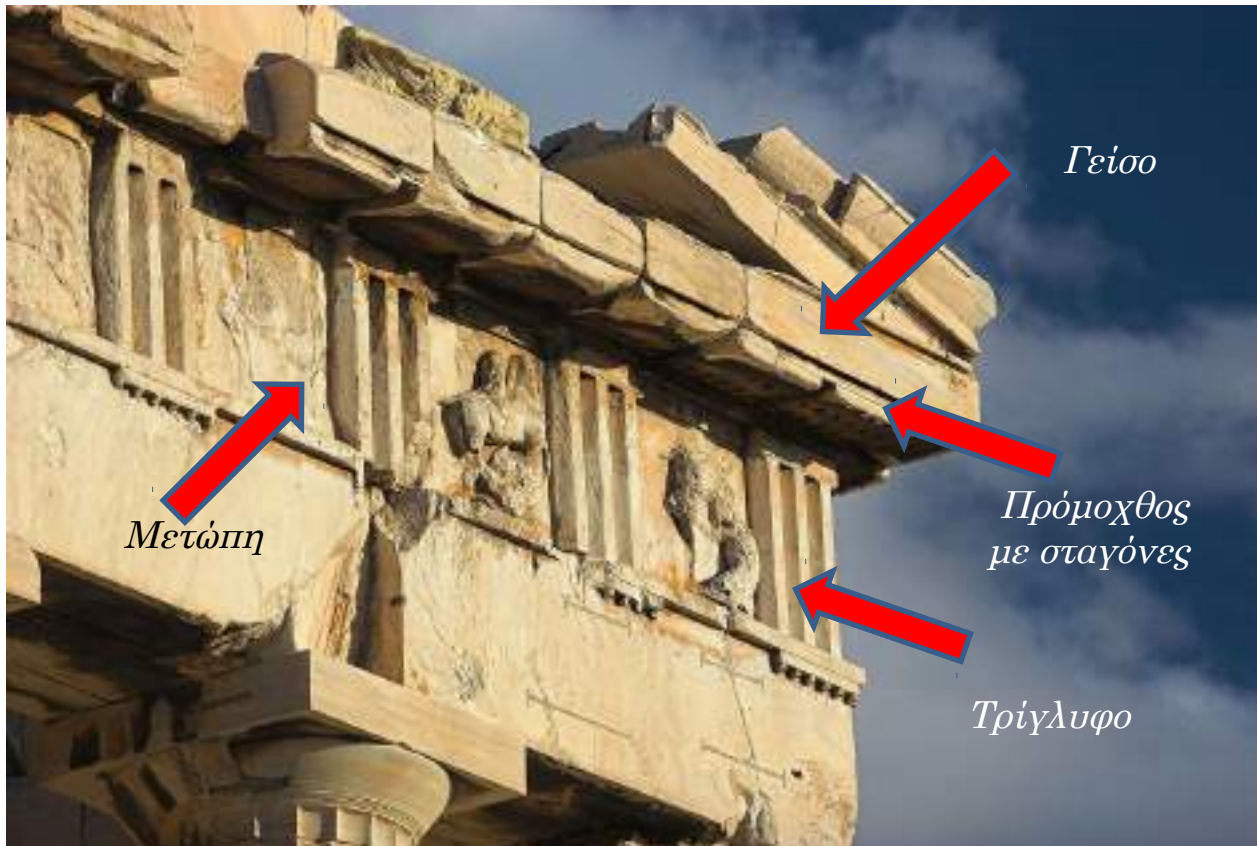

Χαρακτηριστικό παράδειγμα ανωδομής δωρικού ναού (ναός της Αθηνάς Παρθένου στην Ακρόπολη Αθήνα, ο λεγόμενος Παρθενών (5^{ος} αι.)

Όσον αφορά το σχεδιασμό των δωρικών ναών, η σημαντικότερη εξέλιξή τους σχετίζεται με την αναλογία του μήκους ως προς το πλάτος. Οι πρώιμοι δωρικοί ναοί έχουν συχνά μήκος που ξεπερνάει τα 30 μέτρα (εκατόμπεδοι), ενώ το πλάτος τους είναι μικρότερο από 10 μέτρα. Σταδιακά η αναλογία αυτή γίνεται μικρότερη και τον 5ο αιώνα π.Χ. πλησιάζει το 2:1. Παρ' όλα αυτά το συνολικό μέγεθος αυξάνει, και οι μεγαλύτεροι δωρικοί ναοί της Αρχαϊκής περιόδου ξεπερνούν σε μήκος τα 50 μέτρα

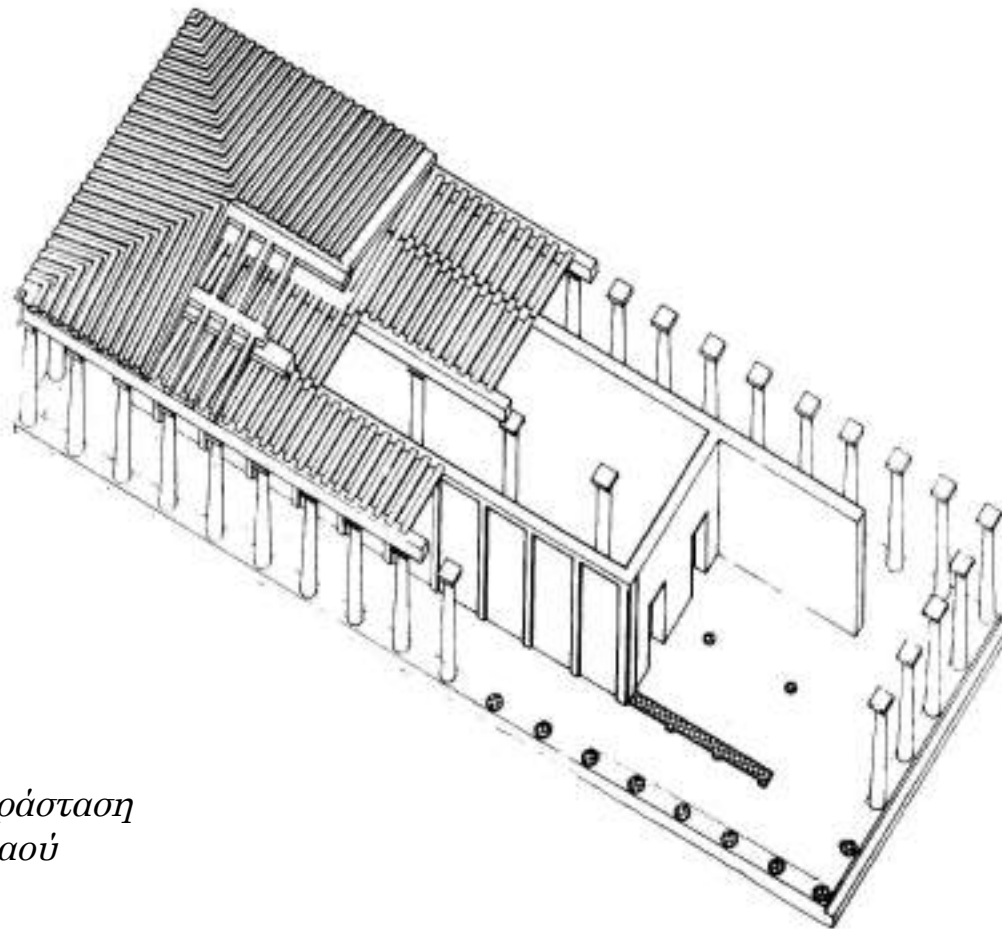

*Ισομετρική παράσταση
δωρικού ναού*

Ο αριθμός των κίωνων ποικίλλει από 5 έως 9 στις στενές, και από 11 μέχρι 18 στις μακριές πλευρές του. Το συνηθέστερο όμως πλάνο αρχαϊκού δωρικού ναού είναι 6x13 ή 6x15 κίονες. Με την πάροδο του χρόνου μεγαλώνει επίσης το μετακίονιο διάστημα, καθώς και το μέγεθος των κίωνων. Τέλος το προφίλ του εχίνου του κιονοκράνου, που αρχικά ήταν έντονα καμπυλόγραμμο, καταλήγει σταδιακά σε κωνικό.

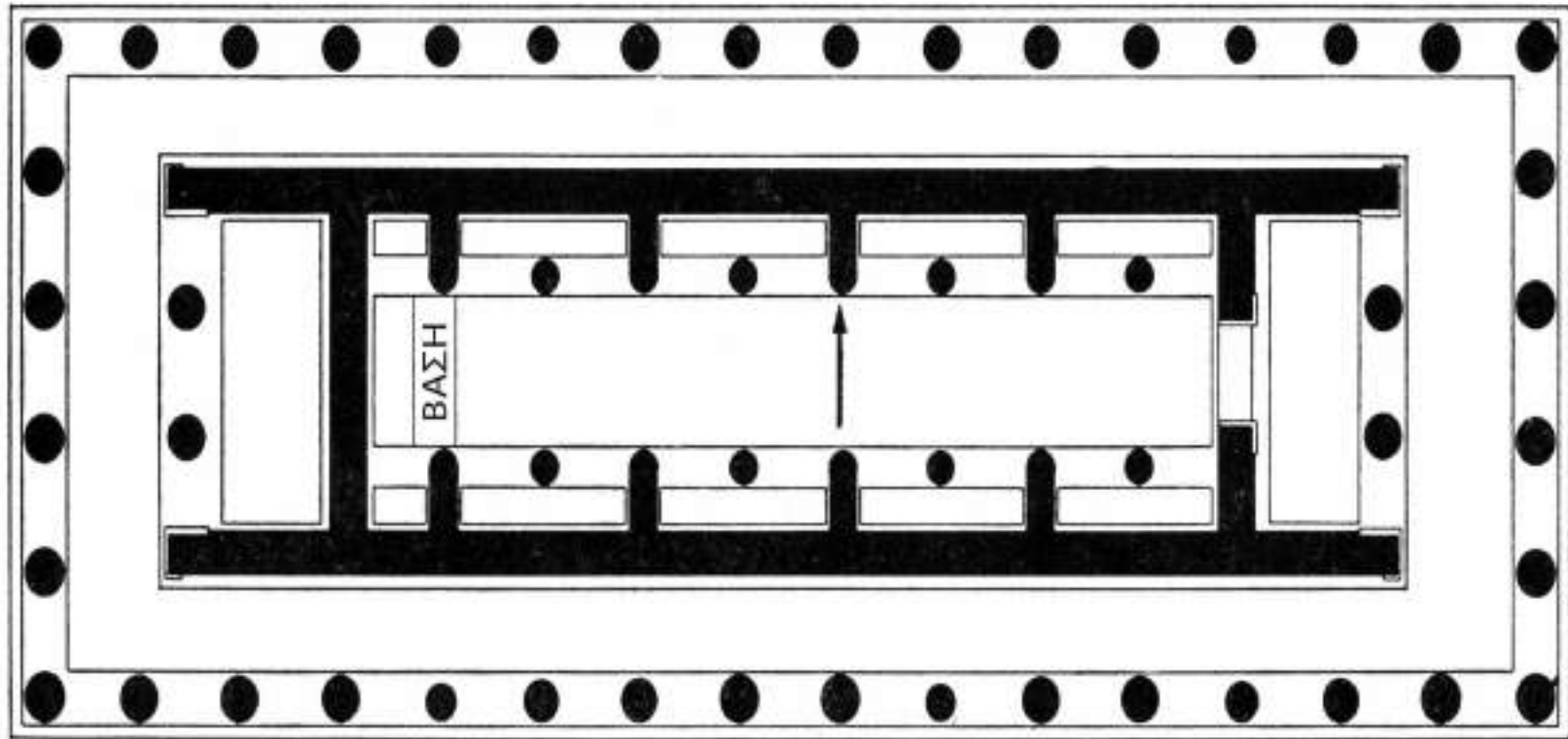

Ο ναός της Ήρας στην Ολυμπία, 6^{ος} αι. (αναπαράσταση και κάτοψη)

Ναοί δωρικού ρυθμού

Ο δωρικός ρυθμός αναπτύχθηκε στην Πελοπόννησο και την ηπειρωτική Ελλάδα κατά τον 7ο αιώνα π.Χ. και εξαπλώθηκε σε ένα μέρος των νησιών, στη Σικελία και στη Μεγάλη Ελλάδα. Μερικοί από τους παλαιότερους δωρικούς ναούς βρίσκονται στη σφαίρα επιρροής της Κορίνθου και ανάγονται στο α' μισό του 7ου αιώνα. Πρόκειται για το ναό του Απόλλωνα στην ίδια την Κόρινθο, το ναό του Ποσειδώνα στην Ισθμία, το πρώτο Ηραίο της Περαχώρας και το ναό του Απόλλωνα στο Θέρμο. Από τις αρχές του 6ου αιώνα π.Χ. γνωρίζουμε ναούς κατασκευασμένους εξ ολοκλήρου από λίθο, εκτός από τη στέγη που παρέμεινε ξύλινη. Στο α' τέταρτο του 6ου αιώνα π.Χ. ανήκουν οι ναοί της Άρτεμης στην Κέρκυρα και της Ήρας (50x19 μέτρα) στην Ολυμπία με 8 και 6 κίονες στην πρόσοψη, αντίστοιχα.

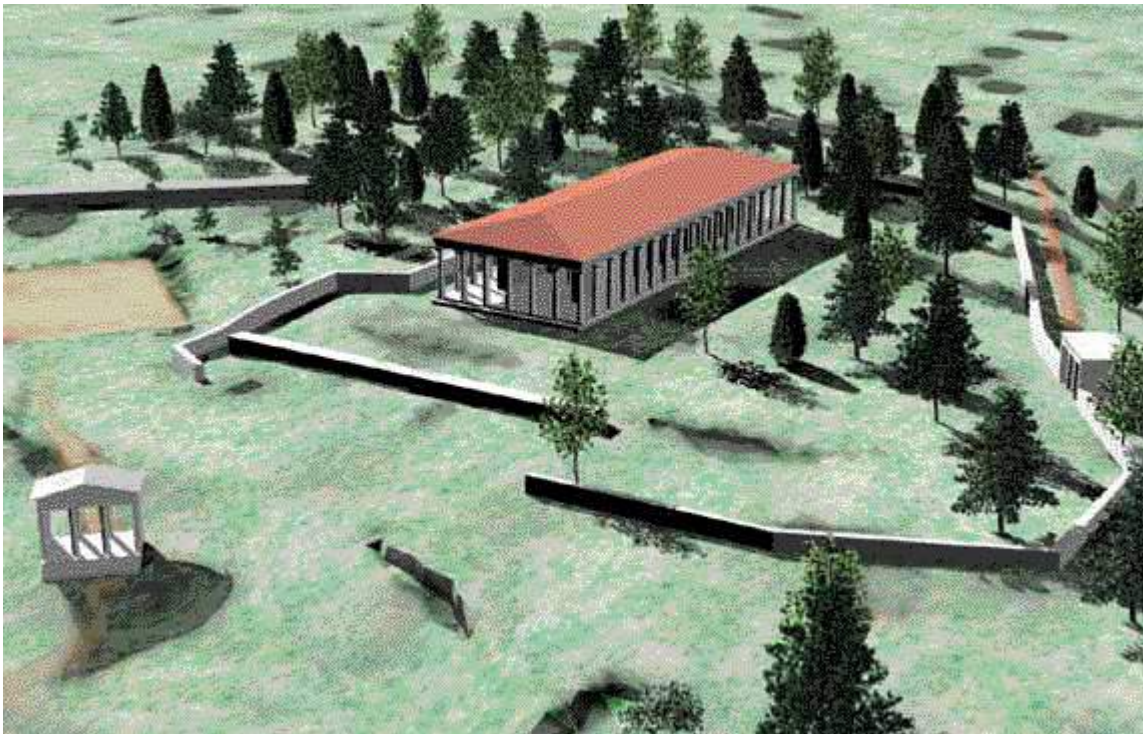

Ο ναός του Ποσειδώνα και ο περιβάλλον χώρος στα Ισθμια κατά τον 6^ο αι., σύμφωνα με ψηφιακή αποκατάσταση των ανασκαφών του Πανεπιστημίου του Σικάγο που διενεργεί εδώ και χρόνια τις ανασκαφές στο ιερό.

Ο καλύτερα διατηρημένος αρχαϊκός ναός στην κυρίως Ελλάδα είναι του Απόλλωνα στην Κόρινθο. Οι επτά μονολιθικοί του κίονες, που έχουν σωθεί στη θέση τους, ανήκουν στην οικοδομική φάση γύρω στα 540 π.Χ. και αποτελούν μέρος του πτερού, το οποίο αρχικά είχε 6x15 κίονες. Κατά 20 χρόνια νεότερός του είναι ο αρχαϊκός ναός τη Αθηνάς στην Ακρόπολη, που τον κατέστρεψαν όμως οι Πέρσες. Την ίδια εποχή στην Αθήνα ξεκίνησε να οικοδομείται από τον Πεισίστρατο ο γιγαντιαίος ναός του Ολυμπίου Διός, ο οποίος και ολοκληρώθηκε μόλις στα ρωμαϊκά χρόνια.

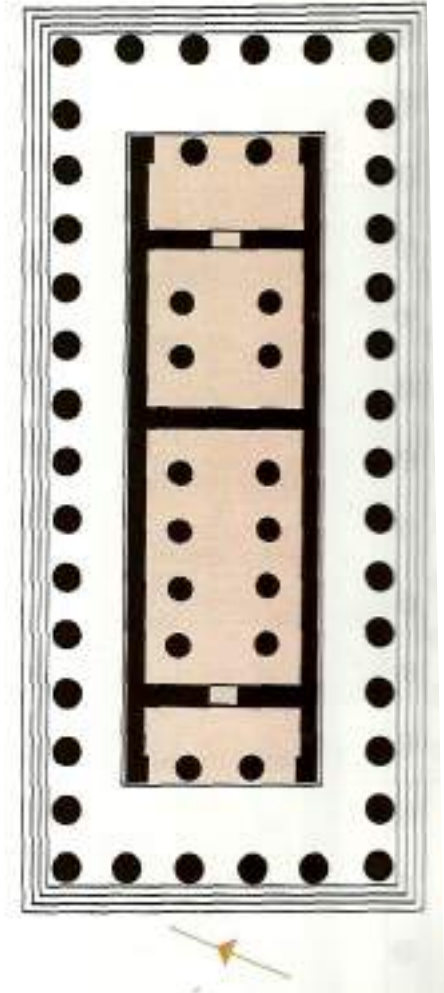

*Φωτογραφία και
κάτοψη του ναού
του Απόλλωνα στην
Κόρινθο.*

Ο μεγάλος ναός της Αφαιάς στην Αίγινα χτίστηκε γύρω στα τέλη του 6ου αιώνα π.Χ. Η ιδιομορφία του εντοπίζεται στο γεγονός ότι εσωτερικά, στον σηκό διαθέτει διπλή (δίτονη) κιονοστοιχία, χαρακτηριστικό που θα δούμε σε κάποιους μεγάλους κλασικούς ναούς.



*Πάνω: Αξονομετρική παράσταση του δωρικού ναού της Αφαιάς Αθηνάς στην Αίγινα (περ. 500 π.Χ.)
Κάτω: Το εσωτερικό του ναού της Αφαιάς.*





Λίγο αργότερα (513 π.Χ.) μία εξόριστη αθηναϊκή οικογένεια, οι Αλκμαιωνίδες, ανέλαβαν την κατασκευή του νέου ναού του Απόλλωνα στους Δελφούς. Εκείνοι κατασκεύασαν την πρόσοψή του από πάριο μάρμαρο με δικά τους έξοδα. Στα τέλη του 6ου αιώνα π.Χ. ανήκουν και οι περισσότεροι ναόσχημοι θησαυροί των πανελλήνιων ιερών στους Δελφούς, την Ολυμπία και τη Δήλο.

Ο ναός της Αθηνάς στην αιολική Άσσο είναι ένα σπάνιο παράδειγμα δωρικού κτίσματος από τη Μικρά Ασία. Έφερε μετόπες και ζωφόρο αλλά όχι γλυπτά στο αέτωμα. Από τη ζωφόρο σώζονται μία σκηνή συμποσίου και μερικοί άθλοι του Ηρακλή. Τα ανάγλυφα αυτά χρονολογούνται ανάμεσα στο 540 και 520 π.Χ., και είναι ακόμη προσκολλημένα στα ανατολικά πρότυπα.



Πάνω: Ο ναός του Απόλλωνα στους Δελφούς

Κάτω: Ο ναός της Αθηνάς στην Άσσο της Ιωνίας

Περισσότεροι και καλύτερα σωζόμενοι είναι οι αρχαϊκοί δωρικοί ναοί στη Σικελία και τη Μεγάλη Ελλάδα. Ο παλαιότερος διατηρημένος περίπτερος είναι ο ναός του Απόλλωνα στις Συρακούσες με 6x17 μονολιθικούς κίονες και αρκετές λεπτομέρειες που θυμίζουν ιωνικά στοιχεία. Στο Σελινούντα βρέθηκαν τα ερείπια τεσσάρων ναών, από τους οποίους ο λεγόμενος "C" είναι μάλλον ο αρχαιότερος, αφού ολοκληρώθηκε πριν τα μέσα του 6ου αιώνα π.Χ. Ο ναός "F", στην ίδια πόλη, είναι ψευδοπερίπτερος. Ένας τοίχος που έφτανε μέχρι τη μέση των κίωνων έκλεινε ολόκληρο το περσό. Τέλος ο ναός "G", που είναι ένας από τους μεγαλύτερους της αρχαιότητας (50x110 μέτρα, 8x17 κίονες), άρχισε να κατασκευάζεται στα τέλη του 6ου αιώνα και δεν είχε ακόμα ολοκληρωθεί το 409 π.Χ., όταν οι Καρχηδόνιοι κατέστρεψαν το Σελινούντα.

*Ο ναός C στον
Σελινούντα της Σικελίας,
δωρικός περίστυλος ναός
(6x17 κίονες) του 550
περίπου.*





Πολύ καλύτερα γνωρίζουμε τους δύο αρχαϊκούς ναούς της Ποσειδωνίας. Παλαιότερος είναι ο επονομαζόμενος "Βασιλική", ο οποίος αποδείχτηκε ότι ήταν αφιερωμένος στην Ήρα. Ο δεύτερος ανήκε στην Αθηνά. Ο ναός της Ήρας έχει ασυνήθιστο σχέδιο με 9x18 κίονες και βάθος πτερού ίσο με δύο μετακίονια διαστήματα. Ο πρόναός του ορίζεται από τρεις κίονες εν παραστάσι. Η κάτω πλευρά του εχίνου σε ορισμένα κιονοκράνα φέρει ανάγλυφη διακόσμηση, ένα στοιχείο που το συναντάμε και στο ναό της Αθηνάς. Ο τελευταίος είναι κατά μία γενιά νεότερος και έχει την τυπική κάτοψη των 6x13 κίωνων. Ασυνήθιστο είναι όμως το χτίσιμο των τριγλύφων του μέσα στον τοίχο και το φαρδύ καταέτιο γείσο, η κάτω πλευρά του οποίου διακοσμείται με φατνώματα.



*Πάνω: Ο ναός της Ήρας (550 π.Χ.), πιο γνωστός ως «βασιλική» (basilica).
Κάτω: Ο ναός της Αθηνάς (500 π.Χ.). Οι δύο ναοί αποτελούν σπουδαία δείγματα της αρχαϊκής αρχιτεκτονικής στη Μεγάλη Ελλάδα και αποτελούν πόλο έλξης χιλιάδων τουριστών κάθε χρόνο*

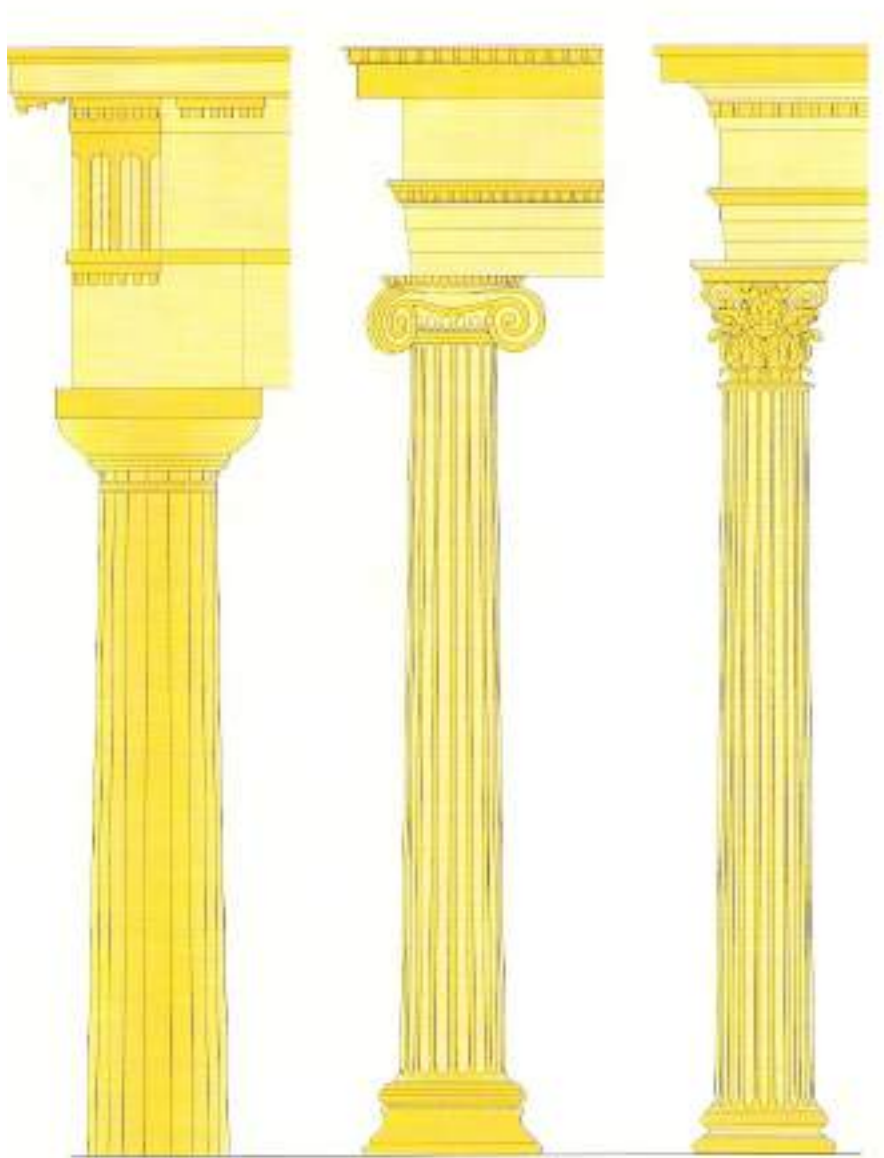

Ιωνικός ρυθμός

Ο ιωνικός ρυθμός διαμορφώθηκε και αυτός στη διάρκεια της Αρχαϊκής περιόδου και η χρήση του εξαπλώθηκε από την Ιωνία -όπου πρωτοεμφανίστηκε- στις Κυκλάδες, την Αττική και σε ένα μέρος της Μακεδονίας, ενώ κατ' εξαίρεση χρησιμοποιείται στην ελληνική δύση. Η διαφορά του από το δωρικό ρυθμό έγκειται κυρίως στη μορφή του κίονα και στη διάταξη του θριγκού. Υπάρχει και σε αυτόν ένα κρηπίδωμα τριών συνήθως βαθμίδων, οι οποίες φέρουν μία ελαφρά εσοχή στο κατώτερο τμήμα τους. Ο κίονας όμως δεν εδράζεται απ' ευθείας στο στυλοβάτη, αλλά σε μία κυκλική βάση που ονομάζεται σπείρα.

Οι τρεις κύριοι ελληνικοί αρχιτεκτονικοί ρυθμοί: δωρικός (αριστερά), ιωνικός (μέσον), κορινθιακός (δεξιά)

Η βάση αυτή διακρίνεται σε δύο μέρη, το κοίλο, που λέγεται τροχίλος ή σκοτία, και το κυρτό, που λέγεται τόρος ή κυμάτιο. Μερικές φορές (κυρίως στη Μικρά Ασία) η βάση αυτή τοποθετείται πάνω σε μία τετράγωνη πλάκα, την πλίνθο.

Ο ιωνικός κίονας είναι λεπτότερος από το δωρικό, αλλά έχει περισσότερες αριθμητικά (20 με 24) και βαθύτερες αύλακες, των οποίων μάλιστα οι ακμές δεν είναι οξείες αλλά επίπεδες. Σε ορισμένους ναούς της Ιωνίας (Εφεσος, Δίδυμα) ανάγλυφες παραστάσεις κοσμούν τον κατώτερο σπόνδυλο του κάθε κίονα. Ο κίονας επιστέφεται από ένα κιονόκρανο αποτελούμενο από ένα κυρτό τμήμα -τον **εχίνο**- δύο **έλικες** και μία τετραγωνική πλάκα, που ονομάζεται **άβαξ**.

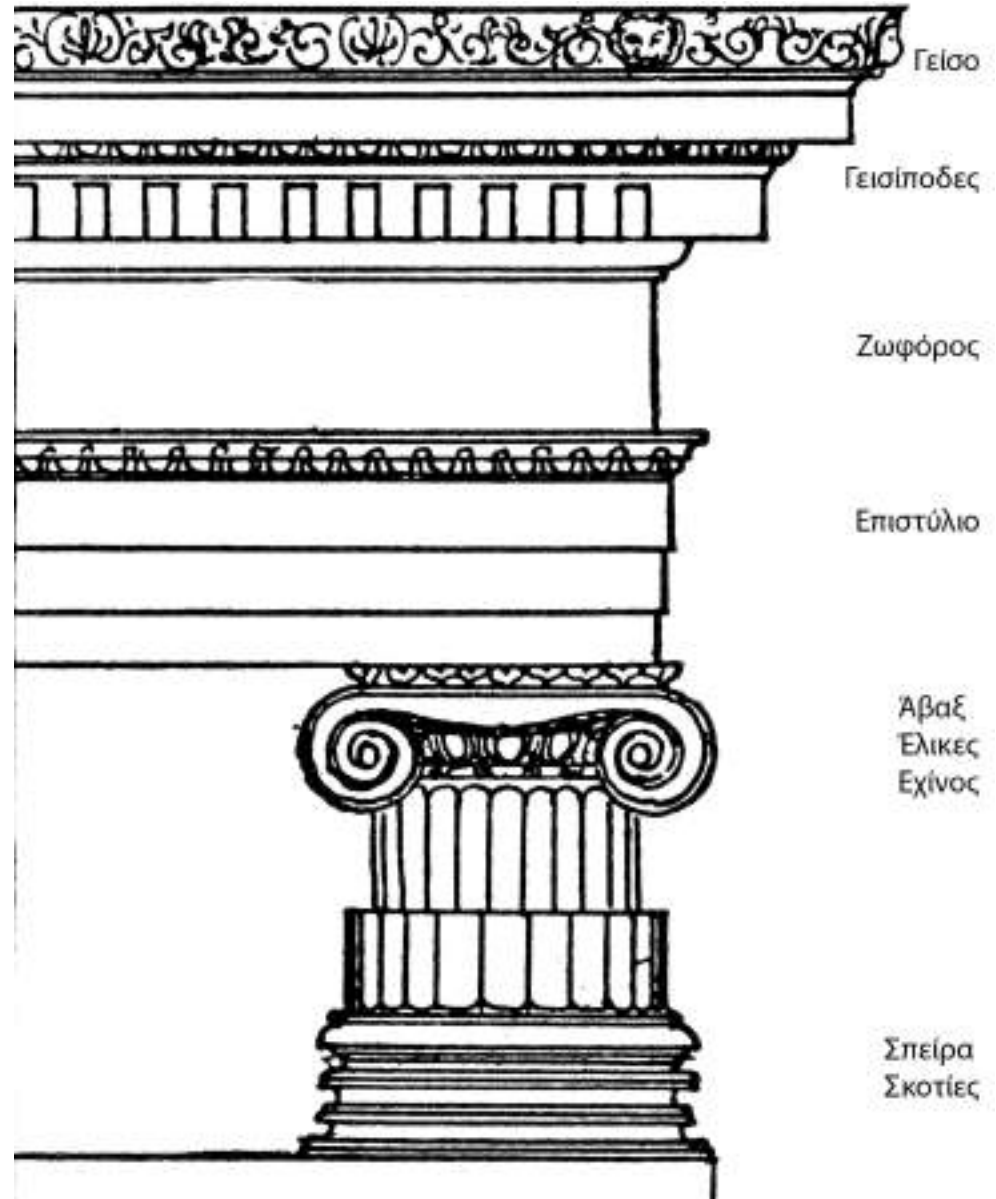

Η ανωδομή του ιωνικού ναού.

Οι έλικες στην Αρχαϊκή περίοδο είναι
ισοπαχείς σε όλο τους το μήκος, ενώ
αργότερα στενεύουν στο μέσον της
εξωτερικής πλευράς τους. Οι σπείρες
των ελίκων κάποτε αντικαθίστανται από
ρόδακες και ο εχίνος διακοσμείται με
ιωνικό

ή λέσβιο κύμα. Ενώ το δωρικό
κιονόκρανο είναι καθαρά ελληνικό
δημιούργημα, το ιωνικό φαίνεται πως
προσέλαβε στοιχεία ξενικά και τα
μετέπλασε. Στο συμπέρασμα αυτό
οδηγούν και τα παλαιότερα από τα
ιωνικά κιονόκρανα, που έχουν βρεθεί
στη Λέσβο και την Τρωάδα, και γι' αυτό
αποκαλούνται αιολικά.



*Ο ιωνικός κίονας σε μουσείο της
Γερμανίας.*

Οι διαφορές μεταξύ ιωνικού και δωρικού ρυθμού είναι φανερές και στο επιστύλιο, το οποίο δεν είναι ενιαίο, αλλά χωρίζεται σε τρεις επάλληλες και προεξέχουσες ταινίες. Στην Ιωνία, πάνω από το επιστύλιο συναντάμε μία διακοσμητική ζώνη με λέσβιο κύμα και στηρίγματα του γείσου, που καλούνται οδόντες ή γεισίποδες. Στα νησιά και στην Αττική επικράτησε η χρήση ζωφόρου με ανάγλυφες και κάποτε με ζωγραφιστές παραστάσεις.

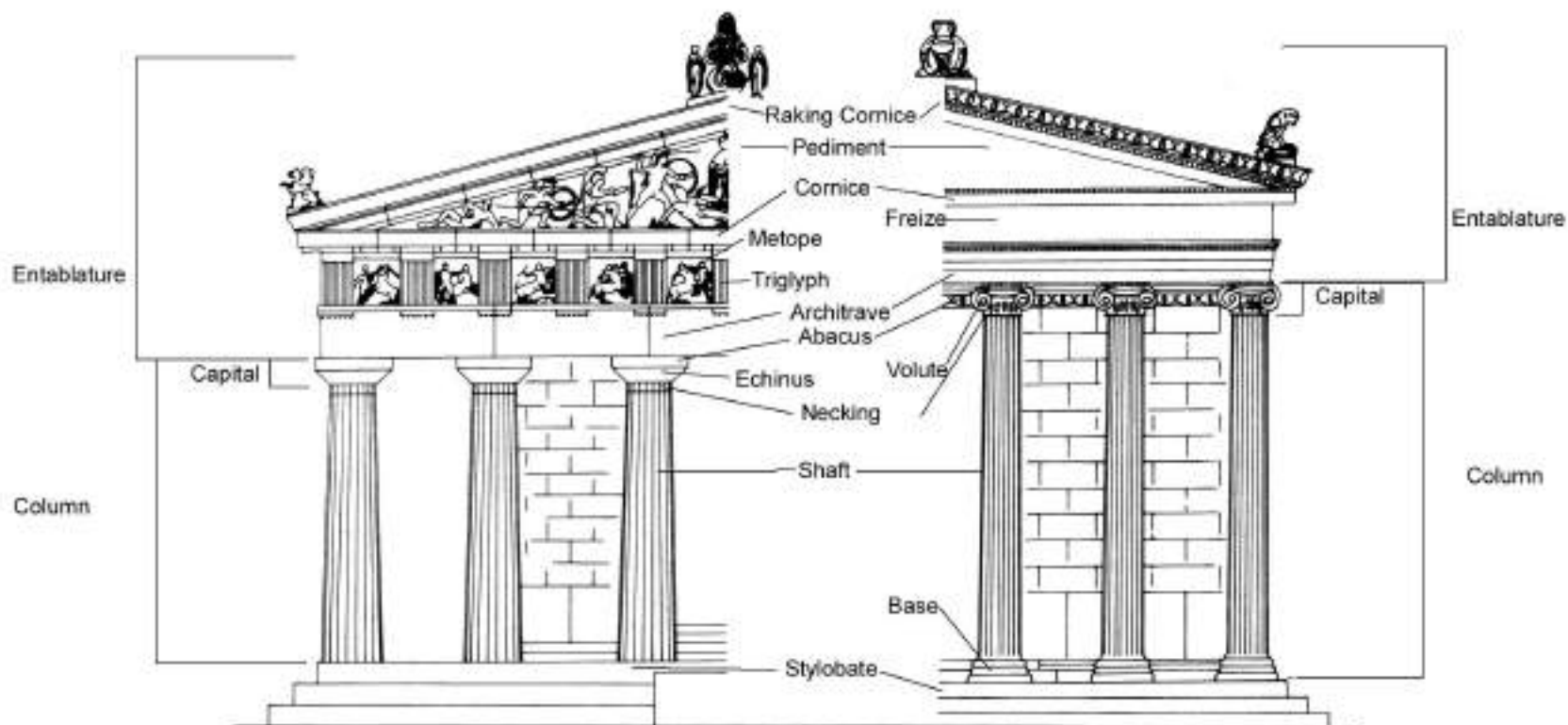
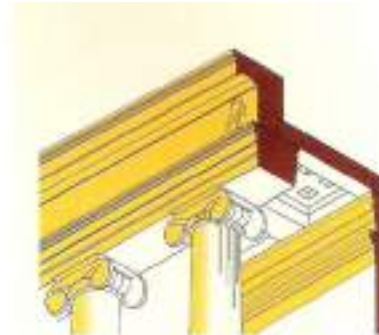

Ναοί ιωνικού ρυθμού

Δύο από τους σημαντικότερους και μεγαλύτερους αρχαϊκούς ναούς ήταν ο ναός της Άρτεμης στην Έφεσο και ο ναός της Ήρας στη Σάμο. Ο ναός της Εφέσου, που αναφερόταν και ως ένα από τα επτά θαύματα του αρχαίου κόσμου, χτίστηκε γύρω στο 560 π.Χ., κάηκε από τον Ηρόστρατο το 356 π.Χ. και ανοικοδομήθηκε την εποχή του Μεγάλου Αλεξάνδρου από τον αρχιτέκτονα Δεινοκράτη. Στην ανέγερση του αρχαϊκού ναού συνέβαλε αποφασιστικά ο βασιλιάς Κροίσος της Λυδίας, ο οποίος χρηματοδότησε την κατασκευή των περισσοτέρων κιόνων του. Τόσο το Αρτεμίσιο όσο και το Ηραίο ήταν οι πρώτοι πραγματικά μεγάλοι ναοί με διπλό πτερό. Λέγεται ότι και στους δύο δούλεψε ο σάμιος αρχιτέκτων Θεόδωρος. Στο μεν Ηραίο σε συνεργασία με τον επίσης σάμιο Ροίκο, στο δε Αρτεμίσιο με τον κρητικό Χερσίφωνα. Πυρκαγιά κατέστρεψε και το Ηραίο, περίπου 30 χρόνια μετά την οικοδόμησή του.

Ο παλαιότερος δίπτερος ναός της Ήρας στη Σάμο, 575-550 π.Χ. (κάτοψη). Ο αρχιτεκτονικός σχεδιασμός των ιωνικών ναών δε διαφέρει σημαντικά από εκείνο των δωρικών. Οι ιωνικοί ναοί όμως είναι κατά κανόνα πολύ μεγαλύτεροι..

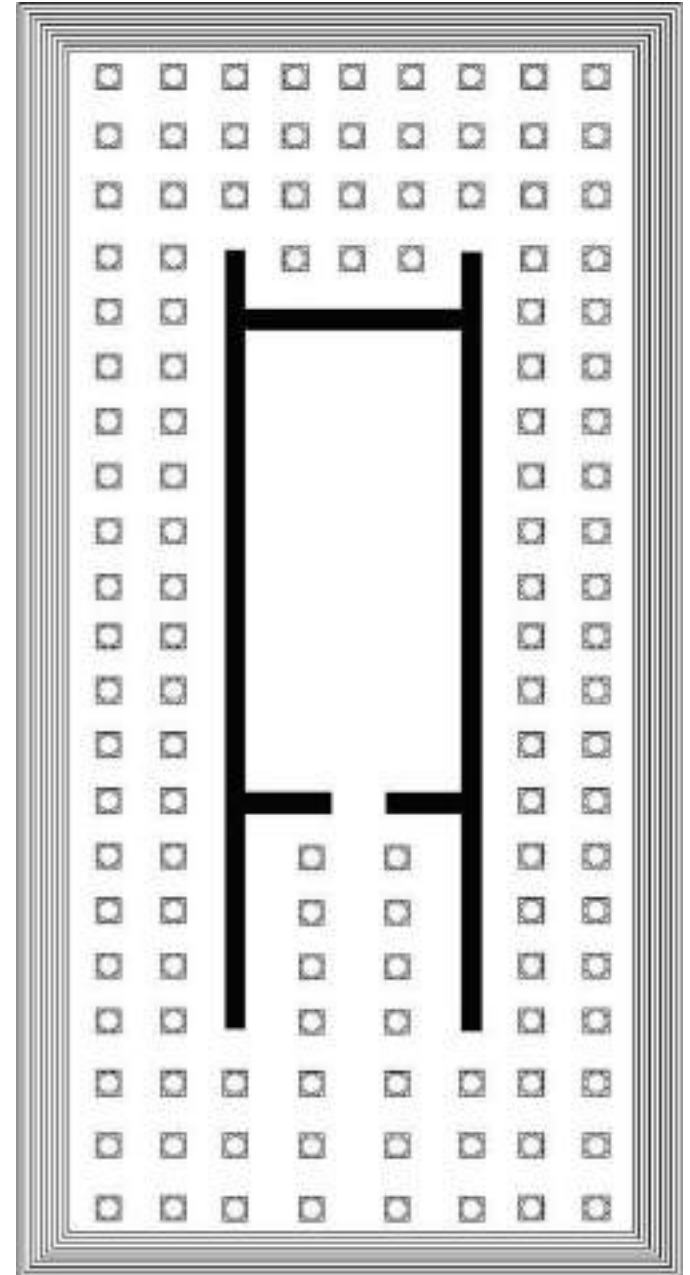

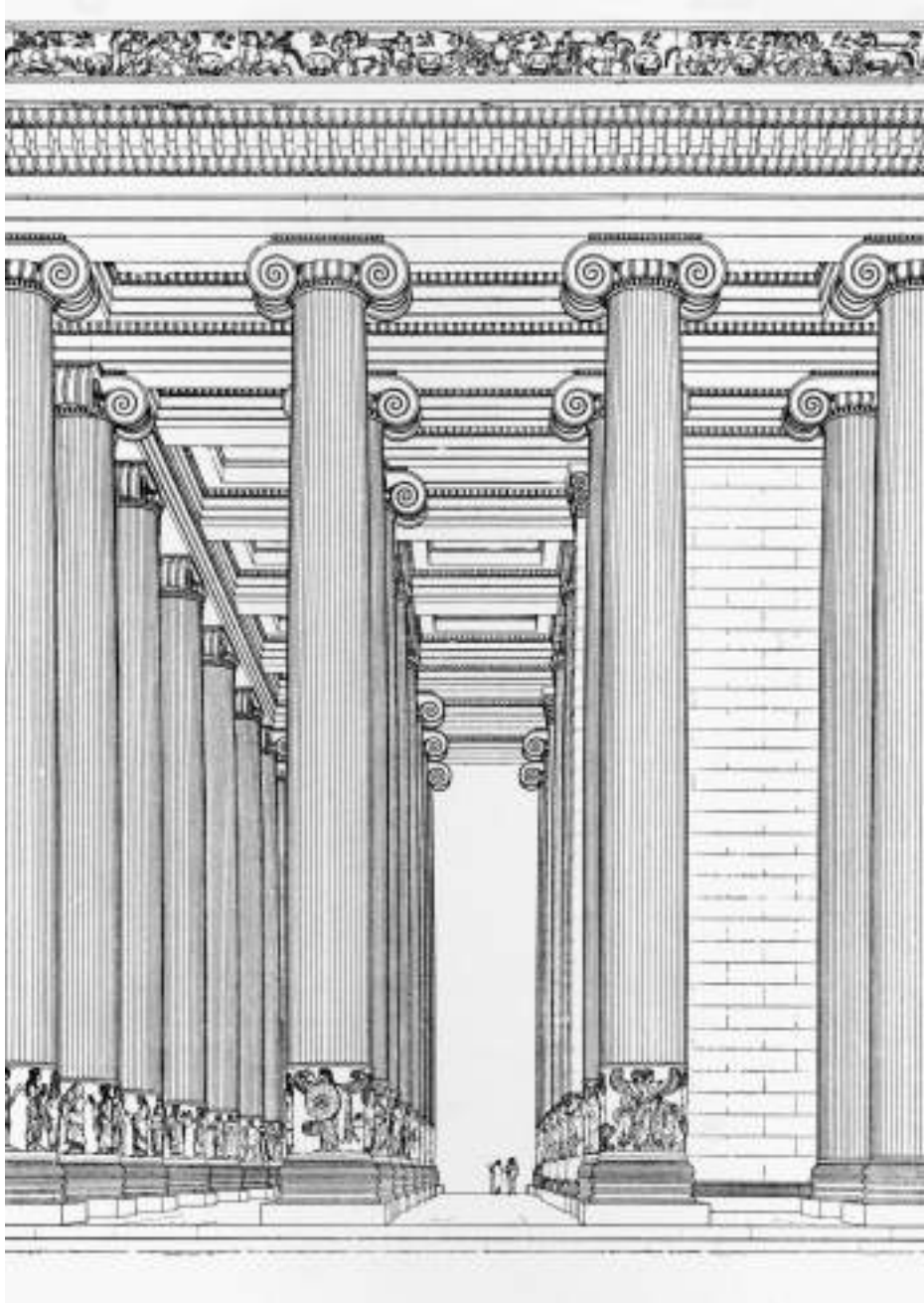

Μεγάλο μέρος από το οικοδομικό υλικό και των δύο κτισμάτων χρησιμοποιήθηκε στην ανέγερση κατοπινών ναών στην ίδια θέση, με αποτέλεσμα να μη γνωρίζουμε πολλές λεπτομέρειες για το σχεδιασμό και τα διακοσμητικά στοιχεία των αρχικών ναών. Φαίνεται όμως ότι και οι δύο είχαν 8 ή 9 κίονες στις στενές πλευρές τους και 21 στις μακριές. Το συνολικό μήκος του Αρτεμισίου πρέπει να ξεπερνούσε τα 100 μέτρα. Το μετακίονιο διάστημα των κεντρικών κίωνων της πρόσοψης έφτανε και στους δύο ναούς τα 8 περίπου μέτρα, αλλά μειωνόταν σταδιακά ανάμεσα στους κίονες των άκρων.

Ο αρχαϊκός ναός της Άρτεμης στην Έφεσο (σχεδιαστική αναπαράσταση).

Το νεότερο Ηραίο, που χτίστηκε στη θέση του παλιού μετά το 530 π.Χ., ήταν ο μεγαλύτερος ναός του αρχαίου ελληνικού κόσμου με περίπου 110 μέτρα μήκος και 50 μέτρα πλάτος. Ο πρόναος και ο σηκός χωρίζονταν με δύο κιονοστοιχίες σε τρία κλίτη. Το αρχιτεκτονικό του σχέδιο, που έμοιαζε σε εκείνο του παλαιότερου ναού, είχε διπλό πτερό και 24 κίονες στις μακριές πλευρές, 8 στην πρόσοψη και 9 στην πίσω πλευρά.

Ο τρίτος μεγάλος ναός της αρχαϊκής Ιωνίας, ο ναός του Απόλλωνα στα Δίδυμα, κατασκευάστηκε μεταξύ του 540 και 520 π.Χ. και καταστράφηκε από τους Πέρσες το 494 π.Χ. Σύμφωνα με το αποκατεστημένο πλάνο του ήταν δίπτερος με 21x8 κίονες. Είχε ανάγλυφες μορφές στη βάση των κιόνων και ολόγλυφες σφίγγες στις τέσσερις γωνίες του επιστυλίου. Το εσωτερικό του ήταν αστέγαστο και περιέκλειε ένα δεύτερο ιερό που είχε τη μορφή μικρού πρόστυλου εν παραστάσι ναού. Το σύνολο ανακατασκευάστηκε με πολλές προσθήκες στα ελληνιστικά χρόνια.

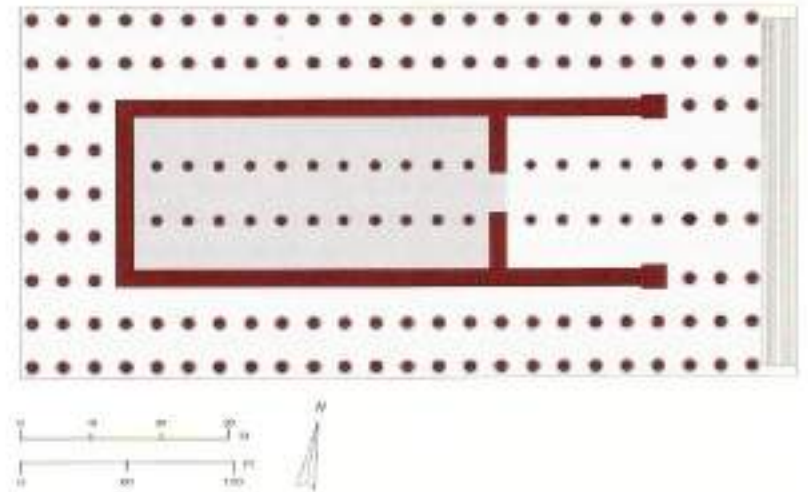
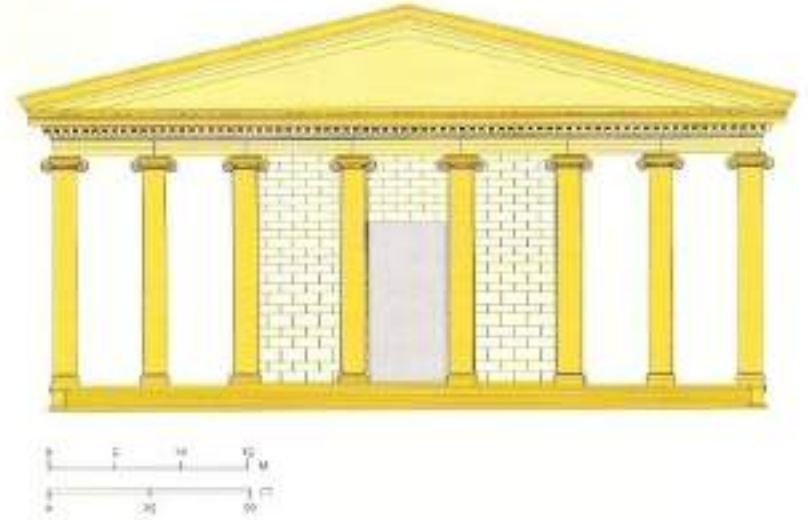

Κάτοψη του κολοσσιαίου ναού της Ήρας (νεότερος ναός) στη Σάμο που χρονολογείται στα τέλη του 6^{ου} αι. επί εποχής τυράννου Πολυκράτη.

Η Αρχιτεκτονική της Κλασικής περιόδου (480 - 330 π.Χ.)



Ο ναός του Δία στην Ολυμπία θεωρείται το πιο αντιπροσωπευτικό παράδειγμα περίπτερου δωρικού ναού της κλασικής εποχής: έχει έξι κίονες στην πρόσοψη και δεκατρείς στις μακρές πλευρές, ενώ το κυρίως κτίσμα περιλαμβάνει πρόδομο, σηκό και οπισθόδομο. Οι διαστάσεις του ναού είναι επιβλητικές: 64,12 m x 27,68 m. Το ύψος των κίωνων είναι 10,53 m και το συνολικό ύψος του κτηρίου ως την κορυφή της στέγης ξεπερνά τα 16 m. Ο ναός του Δία είναι ο μεγαλύτερος αρχαίος ναός της Πελοποννήσου· το μνημειακό του μέγεθος και ο πλούτος του γλυπτού διακόσμου προκαλούν δικαιολογημένα τον θαυμασμό. Η κατασκευή του ναού – από τους Ηλείους - πρέπει να είχε ολοκληρωθεί το 457 π.Χ. Αυτό το συνάγουμε από την πληροφορία που μας δίνει ο περιηγητής Πausanίας ότι στην κορυφή της ανατολικής πλευράς του, κάτω από το κεντρικό ακρωτήριο, ήταν κρεμασμένη μια ασπίδα, αφιερωμένη από τους Λακεδαιμονίους μετά τη νίκη τους κατά των Αργείων και των Αθηναίων στη μάχη της Τανάγρας, που έγινε τη χρονιά εκείνη.



Ένας κίονας που έχει αποκατασταθεί ανάμεσα στους γκρεμισμένους δίνει αμυδρά μια εικόνα για το μεγαλείο του ναού του Διός στην Ολυμπία, ο οποίος φιλοξενούσε ένα από τα Επτά Θαύματα του αρχαίου κόσμου, το χρυσελεφάντινο άγαλμα του Διός.

Έμελε εντούτοις να είναι η Αθήνα, η πόλη εκείνη που θα συνδέσει το όνομά της με την ακμή και το μεγαλείο της κλασικής τέχνης. Μετά το τέλος των Περσικών Πολέμων η Αθήνα, αν και κατεστραμμένη, βρέθηκε να είναι η πιο ισχυρή από όλες τις ελληνικές πόλεις. Αυτό το χρωστούσε κυρίως στο ναυτικό της, που είχε παίξει καθοριστικό ρόλο για τη νίκη των Ελλήνων στη ναυμαχία της Σαλαμίνας τον Σεπτέμβριο του 480 π.Χ., η οποία ανάγκασε τον Ξέρξη να επιστρέψει ντροπιασμένος στην Περσία. Τον επόμενο χρόνο στη μάχη των Πλαταιών ηττήθηκε οριστικά ο περσικός στρατός που είχε μείνει στην Ελλάδα. Δύο χρόνια αργότερα οι Αθηναίοι τέθηκαν επικεφαλής μιας μεγάλης συμμαχίας ελληνικών πόλεων, που συνέχισε τον πόλεμο εναντίον των Περσών έχοντας ως στόχο να εξαλείψει οριστικά την περσική απειλή.



Καλλιτεχνική απεικόνιση της Ακρόπολης των Αθηνών σε πίνακα ζωγράφου του 19^{ου} αι.

Η Αθήνα, ταχύτατα, εξελίχθηκε στην πιο ισχυρή οικονομικά και πολιτικά, πόλη-κράτος. Παράλληλα, όμως ανήρθε σε δυσθεώρητα ύψη στον χώρο του πολιτισμού και της παιδείας, με αποκορύφωμα την εποχή που ο Περικλής καθοδηγούσε τους συμπολίτες του στη δημιουργία αθάνατων έργων τέχνης, ανεπανάληπτη παρακαταθήκη πολιτισμού και πνευματικής προόδου για όλους τους μεταγενέστερους. Ιδιαίτερος, τα έργα του οικοδομικού προγράμματος του Περικλή αποτελούν σταθμό για την αρχαία ελληνική τέχνη όχι μόνο επειδή άνοιξαν νέους δρόμους και αποτέλεσαν πρότυπα για τη μετέπειτα καλλιτεχνική δημιουργία, αλλά και επειδή σε αυτά συνεργάστηκαν ή μαθήτευσαν καλλιτέχνες από όλη την Ελλάδα, οι οποίοι διέδωσαν στη συνέχεια παντού τις εμπειρίες που απέκτησαν. Τα μεγάλα έργα της Αθήνας (που κατασκευάστηκαν από το 450 ως το 405 π.Χ.) είναι η κύρια αιτία για την οποία οι τέχνες γνώρισαν εξαιρετική άνθηση στην Ελλάδα το δεύτερο μισό του 5ου αιώνα π.Χ. Στα χρόνια αυτά διαμορφώθηκε μια νέα αισθητική και αναπτύχθηκαν δυναμικές τεχνοτροπικές τάσεις, οι οποίες γρήγορα εξαπλώθηκαν δίνοντας νέα πνοή στις τέχνες. Είναι επομένως σκόπιμο να αναφέρουμε τα πιο σημαντικά από τα έργα αυτά.

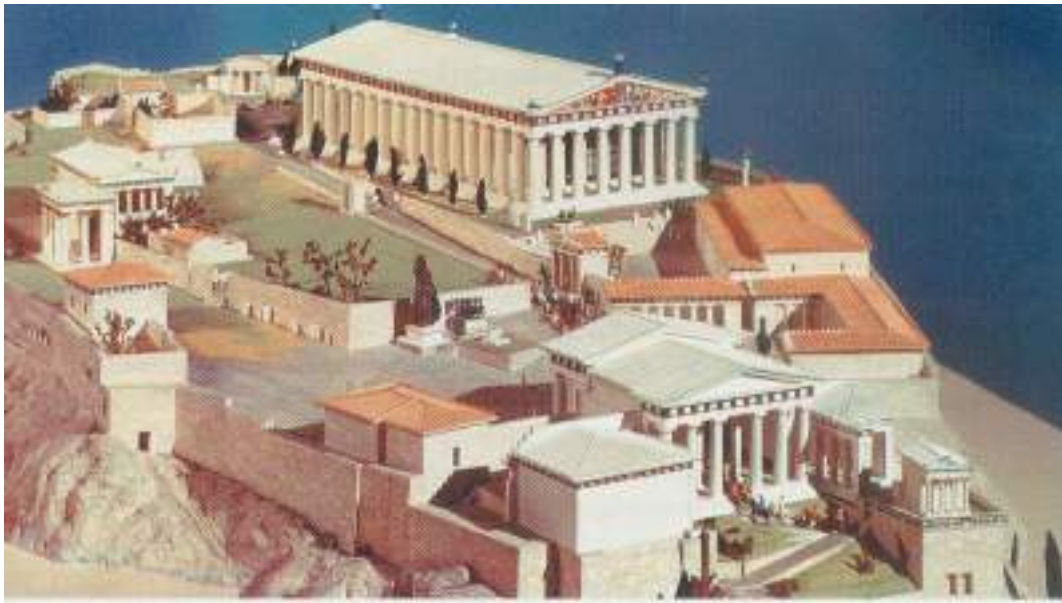

*Η πομπή των
Παναθηναίων
στην Ακρόπολη
του 4^{ου} αι.
Αναπαράσταση της
μεγάλης
αθηναϊκής εορτής
όπως θα λάμβανε
χώρα κατά την
κλασική εποχή.*

Κανένα οικοδόμημα ή άλλο έργο τέχνης δεν αποτυπώνει με τόση ενάργεια την εικόνα που ήθελαν να προβάλλουν οι Αθηναίοι της εποχής του Περικλή για την πόλη τους όσο ο Παρθενώνας. Ο Παρθενώνας ήταν ένας μεγάλος ναός που χτίστηκε από πεντελικό μάρμαρο στη θέση ενός παλαιότερου, ο οποίος ήταν ακόμη υπό κατασκευή όταν τον κατέστρεψαν οι Πέρσες το 480 π.Χ.: ήταν δωρικού ρυθμού, περίπτερος αμφιπρόστυλος, με 8x17 κίονες. Το αισθητικό αποτέλεσμα, αλλά και το ιδεολογικό μήνυμα που απέπνεε ήταν κάτι ολότελα νέο, αλλά και αξεπέραστο στην ελληνική τέχνη.



Φωτογραφία και ψηφιακή αναπαράσταση του Παρθενώνα

Η μελέτη της αρχιτεκτονικής του Παρθενώνα έδειξε με πόση επιμέλεια και ακρίβεια σχεδιάστηκε και πόσο υψηλή είναι η ποιότητα της κατασκευής του. Τα ενδιαφέροντα στοιχεία που προέκυψαν από τις λεπτομερείς μετρήσεις, όπως η ελαφρά κύρτωση του στυλοβάτη και η ανεπαίσθητη σύγκλιση των κίωνων, δείχνουν ότι οι αρχιτέκτονες υπολόγισαν προσεκτικά τις διορθώσεις που ήταν αναγκαίες, ώστε η οπτική εικόνα του κτηρίου να είναι απόλυτα αρμονική. Σύμφωνα με αρχαίες πηγές, οι εργασίες διήρκεσαν από το 447 ως το 432 π.Χ.: πληροφορούμαστε επίσης ότι το 442 είχαν ήδη στηθεί οι κίονες του πτερού και ο θριγκός, ότι ο ναός στεγάστηκε το 437, οπότε τοποθετήθηκε μέσα το άγαλμα της Αθηνάς, και ότι τα γλυπτά των αετωμάτων τοποθετήθηκαν το 432. Αυτό σημαίνει ότι οι μετόπες ήταν έτοιμες το 442, η ζωφόρος ολοκληρώθηκε πριν από το 437, ενώ τα γλυπτά των αετωμάτων, που δεν ήταν δομικά στοιχεία του ναού, κατασκευάστηκαν τελευταία.



Ένα ιδιόμορφο χαρακτηριστικό του Παρθενώνα είναι το μεγάλο πλάτος του. Η ιδιόμορφη κάτοψη υπαγορεύτηκε αναμφίβολα από την ανάγκη να δημιουργηθεί ένας πολύ ευρύχωρος σηκός, κατάλληλος να υποδεχτεί το επιβλητικό χρυσελεφάντινο άγαλμα της Αθηνάς, που ξέρουμε ότι κατασκευάστηκε ταυτόχρονα με τον ναό. Αυτό μας οδηγεί στο συμπέρασμα ότι ο Φειδίας, ο δημιουργός του αγάλματος, συνεργάστηκε στενά με τους αρχιτέκτονες του Παρθενώνα, τον Ικτίνο και τον Καλλικράτη, για τον σχεδιασμό του. Στο εσωτερικό του σηκού, που είχε είσοδο από τα ανατολικά, υπήρχε μια διώροφη δωρική κιονοστοιχία σε σχήμα Π, η οποία περιέβαλε το άγαλμα της Αθηνάς. Η κιονοστοιχία λειτουργεί ως αρχιτεκτονικό πλαίσιο για το άγαλμα, διαρθρώνοντας κατάλληλα το ευρύχωρο εσωτερικό του ναού. Πίσω από τον σηκό υπήρχε ένας εξίσου πλατύς χώρος (οπισθόδομος) με είσοδο από τη δυτική πλευρά, του οποίου η οροφή στηριζόταν σε τέσσερις ιωνικούς κίονες. Ο χώρος αυτός ήταν ιδιαίτερα σημαντικός, γιατί εκεί φυλάσσονταν τα ιερά σκεύη, αλλά και η περιουσία της Αθηνάς, που δεν ήταν άλλη από το κρατικό ταμείο της Αθήνας.



Ισομετρική αναπαράσταση και κάτοψη του Παρθενώνα.

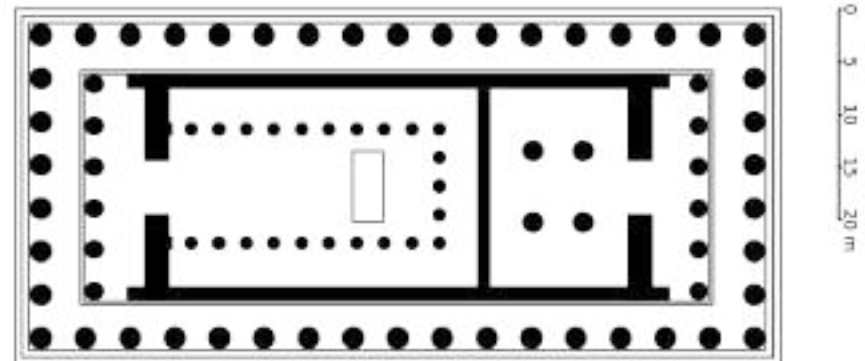



Καλλιτεχνική αναπαράσταση των Προπυλαίων κατά τον 5^ο αι. Η ανέγερση των Προπυλαίων ολοκλήρωσε τη χάρη και την αρμονία των αριστουργημάτων της Ακροπόλεως προσφέροντας μια μνημειακή διάσταση στην είσοδο γι' αυτόν που επισκεπτόταν τον Ιερό Βράχο

Στην Ακρόπολη, εκτός από τον Παρθενώνα, κατασκευάστηκε μια νέα μνημειακή είσοδος στη δυτική πλευρά, τα Προπύλαια, με σχέδιο του αρχιτέκτονα Μνησικλή στα χρόνια 437-432 π.Χ. . Το κτήριο έχει δύο προσόψεις δωρικού ρυθμού στην ανατολική και τη δυτική πλευρά με πλάτος λίγο μεγαλύτερο από 18 m . Κοντά στην ανατολική πρόσοψη και σε απόσταση 15,25 m από τη δυτική υπάρχει εγκάρσιος τοίχος με πέντε πύλες, από τις οποίες η κεντρική έχει πλάτος 4 m· από εκεί περνούσαν τα αμάξια, οι ιππείς καθώς και τα ζώα που οδηγούνταν στην Ακρόπολη για να θυσιαστούν. Οι στενότερες πλαϊνές εισοδοί βρίσκονται σε υψηλότερο επίπεδο και προορίζονταν για όσους ανέβαιναν πεζοί στην Ακρόπολη. ανύψωσης.

Εξαιτίας της κλίσης του εδάφους η δυτική πρόσοψη βρίσκεται χαμηλότερα από την ανατολική. Ο στεγασμένος χώρος ανάμεσα στις προσόψεις έχει μνημειακή διαμόρφωση με δύο σειρές από τρεις ψηλούς ιωνικούς κίονες, που στηρίζουν την οροφή από μαρμάρινες πλάκες με φατνώματα. Στη βόρεια πτέρυγα των Προπυλαίων (αριστερά ανεβαίνοντας) υπάρχει μια μεγάλη αίθουσα με προστώο και δύο παράθυρα δεξιά και αριστερά από την είσοδο. Εκεί ήταν εκτεθειμένοι σημαντικοί πίνακες ζωγραφικής και γι' αυτό η αίθουσα είναι γνωστή ως Πινακοθήκη. Ο Πελοποννησιακός Πόλεμος, που ξέσπασε το 431 π.Χ., είναι πιθανότατα η αιτία για την οποία οι εργασίες στα Προπύλαια δεν ολοκληρώθηκαν, με αποτέλεσμα η νότια πτέρυγα να παραμείνει αδιαμόρφωτη. Μια σαφής ένδειξη ότι το έργο διακόπηκε πριν τελειώσει είναι ότι οι λίθοι στους τοίχους διατηρούν ακόμη τους αγκώνες



Τα Προπύλαια της Ακρόπολης

Η αποπεράτωση του Παρθενώνα το 432 π.Χ. και η διακοπή σχεδόν ταυτόχρονα των εργασιών στα Προπύλαια λίγο πριν την ολοκλήρωσή τους, την οποία επέβαλε πιθανότατα η έναρξη του Πελοποννησιακού Πολέμου, δεν έβαλε οριστικά τέλος στην ανοικοδόμηση των ιερών της αθηναϊκής Ακρόπολης που είχε προγραμματίσει ο Περικλής, την καθυστέρησε όμως αρκετά. Οι εργασίες ξανάρχισαν στα χρόνια της ειρήνης του Νικία (421-415 π.Χ.), όταν οι εχθροπραξίες σταμάτησαν προσωρινά. Τότε χτίστηκε επάνω σε έναν πύργο που δεσπόζει στη νότια πλευρά της δυτικής εισόδου της Ακρόπολης, δίπλα στα Προπύλαια, ο ναός της Αθηνάς Νίκης.



Ο κομψός ιωνικός αμφιπρόστυλος ναός της Αθηνάς Νίκης στην είσοδο της Ακρόπολης.

Στο πλαίσιο του νέου σχεδιασμού της μνημειακής δυτικής εισόδου της Ακρόπολης είχε προβλεφθεί και η αναδιαμόρφωση του ιερού της Αθηνάς Νίκης στην κορυφή του πύργου. Από μια επιγραφή μαθαίνουμε ότι η αρχιτεκτονική μελέτη και ο σχεδιασμός του ναού ανατέθηκε στον αρχιτέκτονα Καλλικράτη, που είχε συνεργαστεί με τον Ικτίνο για την κατασκευή του Παρθενώνα. Ο μικρών διαστάσεων ναός (8,27 m x 5,64 m) είναι αμφιπρόστυλος ιωνικού ρυθμού - το μόνο εξολοκλήρου ιωνικό αρχιτεκτόνημα της Ακρόπολης, με τέσσερις μονολιθικούς κίονες σε καθεμία από τις στενές πλευρές, την ανατολική και τη δυτική. Ο ναός ξεχωρίζει για τη χάρη και την κομψότητά του, αναστηλώθηκε δε τον 20^ο αι..



Ο ναός της Αθηνάς Νίκης. Στον θριγκό, επάνω από το ιωνικό επιστύλιο με τις τρεις ταινίες, υπάρχει μια ζωφόρος (μεγάλο μέρος της βρίσκεται σήμερα στο Βρετανικό Μουσείο) που εικονίζει στην ανατολική πλευρά μια συγκέντρωση των θεών του Ολύμπου και στις τρεις άλλες μάχες Ελλήνων εναντίον Περσών και Ελλήνων εναντίον Ελλήνων.

Το τελευταίο οικοδόμημα που κατασκευάστηκε στην Ακρόπολη τον 5ο αιώνα π.Χ. ήταν το λεγόμενο Ερέχθειο, ένα σύνθετο κτίσμα σε μικρή απόσταση βόρεια του Παρθενώνα, στο οποίο υπήρχαν βωμοί αφιερωμένοι στον Ποσειδώνα, τον Ήφαιστο καθώς και σε δύο τοπικούς ήρωες της Αθήνας, τον Ερεχθέα και τον Βούτη· εκεί τοποθετήθηκε και το αρχαίο άγαλμα της Αθηνάς, που βρισκόταν αρχικά στον αρχαίο ναό της θεάς. Πρόκειται για ένα μακρόστενο ορθογώνιο κτήριο που χωρίζεται από ένα εγκάρσιο θεμέλιο σε δύο τμήματα, το ανατολικό και το δυτικό· η ασυνήθιστη κάτοψη του οφείλεται στο γεγονός ότι στέγαζε διάφορα ιερά, το καθένα από τα οποία είχε τα ιδιαίτερα χαρακτηριστικά του. Το ανατολικό τμήμα έχει τη μορφή πρόστυλου εξάστυλου ιωνικού ναού και η είσοδός του είναι στα ανατολικά· το δυτικό τμήμα είναι θεμελιωμένο σε χαμηλότερο επίπεδο και η είσοδός του βρίσκεται στη βορειοδυτική γωνία. Στο σημείο αυτό υπάρχει ένα προστώο με 4 x 2 ιωνικούς κίονες, το οποίο εξέρχεται από το δυτικό μέτωπό του. Στη δυτική πλευρά τέσσερις ιωνικοί ημικίονες που πατούν σε τοίχο ορίζουν πέντε μεγάλα παράθυρα.

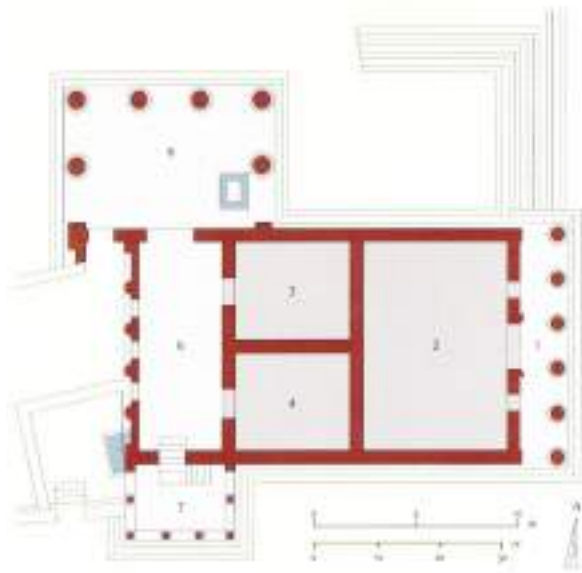

*Το Ερέχθειο
σε
φωτογραφία
και κάτοψη*



Στο δυτικό άκρο της νότιας πλευράς υπάρχει ένα δεύτερο προστώ, χωρίς πρόσβαση στο εσωτερικό και με χαμηλότερη οροφή, την οποία στηρίζουν αντί για κίονες έξι καρυάτιδες, δηλαδή αγάλματα κορών με κάλαθο στο κεφάλι. Το προστώ όριζε πιθανότατα τη θέση του τάφου του Κέκροπα, του πρώτου βασιλιά της Αττικής, που κατά τον μύθο ήταν μισός άνθρωπος και μισός φίδι.



Το Ερέχθειο. Οι καρυάτιδες, που φορούν πέπλο και κρατούν φιάλη στο δεξί χέρι, ερμηνεύθηκαν πειστικά ως χοηφόροι, δηλαδή γυναίκες που έρχονται να προσφέρουν χοές στον νεκρό, δηλαδή υγρές προσφορές (κυρίως κρασί) στον τάφο του.



Καλλιτεχνική αναπαράσταση του Ερέχθειου. Διακρίνονται οι ζωφόροι στο επιστύλιο του κυρίως ναού και του ανατολικού προστώου (που δεν έχουν σωθεί), καθώς και οι χρωματισμένες καρυάτιδες στη δυτική πλευρά. Από την αναπαράσταση είναι εμφανές ότι ο περίπλοκος ναός είναι ανισόπεδος.

Το Ερέχθειο, όπως και ο ναός της Αθηνάς Νίκης, άρχισε να χτίζεται στα χρόνια της ειρήνης του Νικία (421-415 π.Χ.), αλλά οι εργασίες για την κατασκευή του διακόπηκαν λίγο πριν από την τοποθέτηση της στέγης εξαιτίας της καταστροφικής για τους Αθηναίους εκστρατείας στη Σικελία και της πολιτικής αναταραχής που ακολούθησε. Τελικώς, ολοκληρώθηκε στα χρόνια 409-405 π.Χ. Παρά τις ιδιομορφίες του και την εντελώς ασυνήθιστη κάτοψή του το Ερέχθειο, χάρη στην ευφυή σύζευξη των λατρευτικών απαιτήσεων του χώρου μαζί με τον πλούσιο διάκοσμο των αρχιτεκτονικών μελών, είναι ένα από τα κομψότερα και σημαντικότερα κτίσματα που μας σώζονται από την Αρχαιότητα.

Εκτός των ιερών της Ακρόπολης, τέσσερις ναοί δωρικού ρυθμού που βρίσκονται σε διαφορετικά σημεία της Αττικής και χρονολογούνται στο τρίτο τέταρτο του 5ου αιώνα π.Χ. έχουν ορισμένα κοινά στοιχεία που κάνουν πιθανή την απόδοσή τους σε έναν αρχιτέκτονα, ο οποίος επικράτησε να ονομάζεται «αρχιτέκτονας του Θησείου». Οι τέσσερις ναοί είναι:

1. ο ναός του Ηφαίστου και της Αθηνάς στην Αγορά της Αθήνας, που είναι ακόμη και σήμερα γνωστός με την παλαιά εσφαλμένη ονομασία «Θησείο» (449-444 π.Χ.)
2. ο ναός του Ποσειδώνα στο Σούνιο (444-440 π.Χ.)
3. ο «ναός του Άρη» στην Αγορά της Αθήνας (440-436 π.Χ.)
4. ο ναός της Νέμεσης στον Ραμνούντα (436-432 π.Χ.)



Ο ναός του Ηφαίστου και της Αθηνάς στην αρχαία Αγορά είναι ο καλύτερα διατηρημένος αρχαίος ναός στην Ελλάδα. Είναι περίπτερος δωρικός (6x13), πρόναο και οπισθόδομο εν παραστάσι, με δίτονη εσωτερική κιονοστοιχία. Υλικό κατασκευής είναι το πεντελικό μάρμαρο

Το κύριο κοινό χαρακτηριστικό των τεσσάρων ναών είναι η ειδική διαμόρφωση της πλευράς της εισόδου, με στοά και πρόναο βάθους δύο μετακτιονίων. Παραπλήσιο είναι επίσης σε μεγάλο βαθμό το σύστημα αναλογιών των αρχιτεκτονικών μελών, γενικά πιο "λεπτές και ραδινές", με μικρές πάντως διαφορές. Τρεις από τους ναούς του «αρχιτέκτονα του Θησείου», ο ναός του Ηφαίστου, ο ναός του Ποσειδώνα στο Σούνιο και ο «ναός του Άρη» (που είναι στην πραγματικότητα ο ναός της Αθηνάς Παλληνίδος) έχουν επίσης γλυπτές ζωφόρους επάνω από τους εξωτερικούς τοίχους του σηκού, ενώ ο ναός στο Ραμούντα δεν ολοκληρώθηκε ποτέ, επομένως δεν διέθετε ολοκληρωμένο διάκοσμο. Καλύτερα διατηρούνται οι ζωφόροι του ναού του Ηφαίστου, που βρίσκονται επάνω από τον πρόναο και τον οπισθόδομο. Στην πρώτη εικονίζονται σκηνές από μια μάχη ανάμεσα σε μυθικούς Αθηναίους βασιλείς, ενώ στη δεύτερη η θεσσαλική Κενταυρομαχία.



Ο ναός του Ποσειδώνα στο Σούνιο. Πρόκειται για "δίδυμο" ναό με εκείνο του Ηφαίστου, χωρίς όμως δίτονη εσωτερική κιονοστοιχία. Επίσης οι κίονες είχαν λιγότερες ραβδώσεις.

Ένας αξιοσημείωτος ναός, για το μέγεθος, την ποιότητα κατασκευής και την πρωτοτυπία του σχεδιασμού, χτίστηκε το δεύτερο μισό του 5ου αιώνα π.Χ. σε μια δυσπρόσιτη ορεινή περιοχή της Πελοποννήσου στα όρια Αρκαδίας-Μεσσηνίας, στην τοποθεσία Βάσσαι κοντά στην αρχαία πόλη Φιγαλία. Ο ναός ήταν αφιερωμένος στον Επικούριο Απόλλωνα και, σύμφωνα με τον περιηγητή Παυσανία, τον είχε κατασκευάσει ο περίφημος Αθηναίος αρχιτέκτονας Ικτίνος. Ο ναός παρουσιάζει αξιοπρόσεκτες ιδιομορφίες. Αντίθετα με τους περισσότερους αρχαίους ελληνικούς ναούς, που είναι προσανατολισμένοι από την ανατολή στη δύση, έχει προσανατολισμό από βορρά προς νότο. Η κάτοψη είναι μακρόστενη, με 6 κίονες στις στενές και 15 στις μακριές πλευρές (αντί για 13 που είναι το συνηθισμένο στον 5ο αι. π.Χ.), πιθανότατα για θρησκευτικούς λόγους: πρέπει να σημειώσουμε ότι οι εξωτερικές αναλογίες του ναού είναι ίδιες με του ναού του Απόλλωνα στους Δελφούς, σμικρυμένες κατά το ένα τρίτο. Από την άλλη πλευρά, οι στοές στις προσόψεις και ο βαθύς πρόναος θυμίζουν τους ναούς του «αρχιτέκτονα του Θησείου».



Αλλά η σπουδαιότερη πρωτοτυπία του ναού του Επικούριου Απόλλωνα είναι η διαμόρφωση του εσωτερικού του σηκού με πέντε εγκάρσιους τοίχους, που πατούν σε ελαφρώς υπερυψωμένο δάπεδο, απολήγουν σε ιωνικούς κίονες και δημιουργούν τέσσερις ορθογώνιες κόγχες σε κάθε πλευρά. Στο βάθος του σηκού, απέναντι από την είσοδο, στον άξονα της εισόδου, υψώνεται ένας κίονας που επιστέφεται με κορινθιακό κιονόκρανο, το οποίο έχει φύλλα άκανθας αντί για τους έλικες του ιωνικού. Αυτό είναι το παλαιότερο δείγμα κορινθιακού κιονοκράνου που μας έχει σωθεί. Έτσι ο ναός συνδυάζει, για πρώτη φορά, και τους τρεις αρχιτεκτονικούς ρυθμούς. Οι εγκάρσιοι τοίχοι που απολήγουν σε ιωνικούς κίονες και ο κίονας στο βάθος με το κορινθιακό κιονόκρανο ορίζουν έναν χώρο σε σχήμα Π και στηρίζουν μια ζωφόρο με ανάγλυφες παραστάσεις, που εικονίζουν από τη μία πλευρά την Κενταυρομαχία και από την άλλη την Αμαζονομαχία, θέματα που τα συναντήσαμε και στον γλυπτό διάκοσμο του Παρθενώνα. Πίσω από τον χώρο αυτό ανοίγεται ένας μικρότερος ο οποίος έχει χαρακτηριστεί ως ἄδυτον.

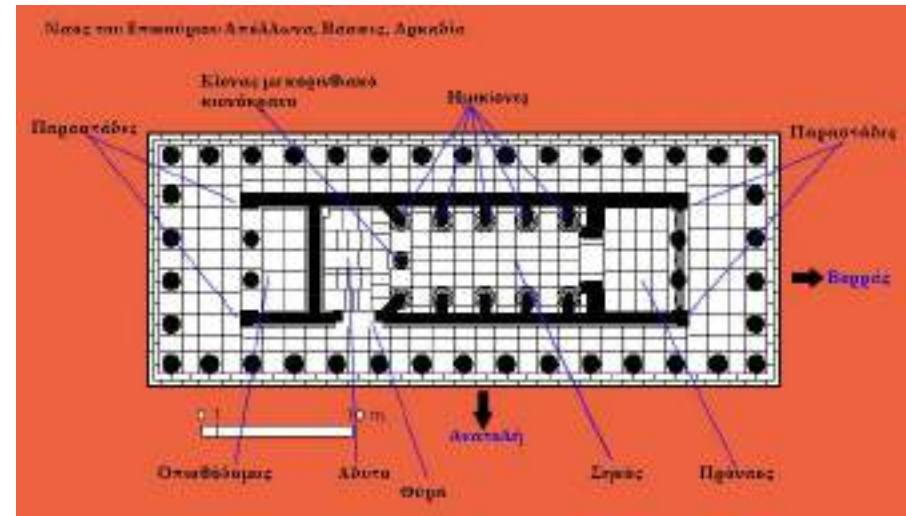
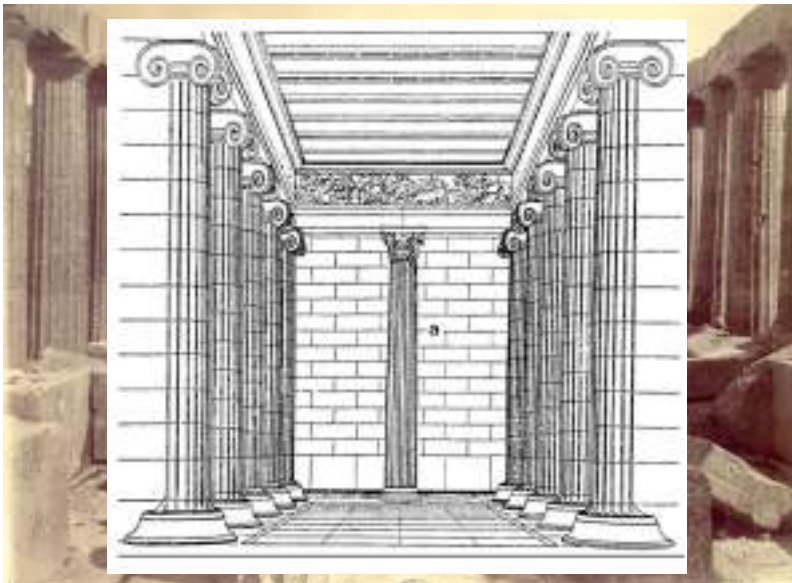

Ο ναός του Απόλλωνα Επικούριου σε παλαιά φωτογραφία των ανασκαφών στις αρχές του 20ου αι. και σε κάτοψη και προοπτική.



Θαυμάσια και πολύ καλά διατηρημένα υποδείγματα δωρικών ναών του 5ου αι. σώζονται στη Μεγάλη Ελλάδα (Σικελία και Κάτω Ιταλία), όπου οι εύπορες αποικίες φρόντιζαν για τον καλλωπισμό των πόλεων με όμορφους περίπτερους ναούς σύμφωνα με τις νέες τάσεις της αρχιτεκτονικής. Οι αρχιτέκτονες ακολουθούσαν τις ελλαδικές καινοτομίες, αν και συνήθως με λιγότερη τόλμη και μεγαλύτερο συντηρητισμό από ό, τι στην κυρίως Ελλάδα.



Πάνω: Ο δεύτερος ναός της Ήρας στην Ποσειδωνία (Ηραίο II), δωρικό κτίσμα του 450 π.Χ. Ο περίπτερος ναός (6x14 κίονες) ξεχωρίζει για τις βαριές του αναλογίες που μετριάζονται από τον αυξημένο αριθμό ραβδώσεων των κίωνων (24 αντί του συνήθων 20) και από εκλεπτύνσεις, όπως καμπύλωση των πλευρών και ένταση των κίωνων.

Κάτω: Ο καλύτερα διατηρημένος ναός της Μεγάλης Ελλάδας, ο ναός στην Έγεστα της Σικελίας (άρχισε να αναγείρεται το 424, όμως η πόλη καταστράφηκε από τους Καρχηδόνιους το 409 χωρίς να ολοκληρωθεί).

Μετά τα μεγάλα οικοδομικά έργα στην Αττική, και ιδιαίτερα στην Ακρόπολη της Αθήνας, που σφράγισαν την αρχιτεκτονική του δεύτερου μισού του 5ου αιώνα π.Χ., τα μνημειακά οικοδομήματα του πρώτου μισού του 4ου αιώνα έχουν, σε σύγκριση με εκείνα, σχετικά μικρές διαστάσεις· εμφανίζουν όμως καινοτομίες που φανερώνουν ότι η εξέλιξη της αρχαίας ελληνικής αρχιτεκτονικής καθορίστηκε από την αναζήτηση νέων συστημάτων αναλογιών για τα κτήρια και τη δημιουργία περίτεχνων διακοσμητικών μοτίβων. Ένα παράδειγμα ενδεικτικό για τις νέες αυτές τάσεις συναντούμε στους Δελφούς. Στο στενόμακρο ιερό της Αθηνάς Προναίας, δυτικά της εισόδου του ιερού του Απόλλωνα, χτίστηκε στο πρώτο τέταρτο του 4ου αιώνα π.Χ. ένα μικρό αλλά πολύ κομψό κυκλικό οικοδόμημα (θόλος) με εξωτερική κιονοστοιχία, του οποίου ο προορισμός, παρά τη μακροχρόνια έρευνα, παραμένει άγνωστος.



Το ιερό της Αθηνάς Προναίας στου Δελφούς.

Τα προβλήματα που έθετε η κατασκευή και κυρίως η στέγαση ενός κυκλικού περίπτερου κτηρίου ήταν σημαντικά και ο τρόπος με τον οποίο λύθηκαν καινοτόμος. Δεν είναι επομένως τυχαία η πληροφορία ότι ο αρχιτέκτονας της θόλου των Δελφών, ο Θεόδωρος από τη Φώκαια, έγραψε ένα βιβλίο (που δυστυχώς δεν σώζεται), όπου εξέθετε τη μέθοδο κατασκευής και τις αναλογίες του κτίσματος. Η εξωτερική κιονοστοιχία (το πτερόν) αποτελείται από είκοσι ραδινούς δωρικούς κίονες, ενώ στο εσωτερικό υπάρχει μια σειρά από 9 κορινθιακούς κίονες, που εφάπτονται στον τοίχο. Είναι το πρώτο κτίριο στο οποίο αναπτύσσεται πλήρως ο κορινθιακός ρυθμός με έξοχα κιονόκρανα που σχηματίζουν το σχήμα της λύρας του Απόλλωνα.



Η θόλος των Δελφών σε αναπαράσταση και φωτογραφία.

Το ιερό του Ασκληπιού κοντά στην αρχαία Επίδαυρο γνώρισε μεγάλη άνθηση κατά τον 4ο αιώνα π.Χ. Αιτία ήταν η φήμη που απέκτησε ο ήρωας ιατρός Ασκληπιός ότι μπορούσε να γιατρεύει κακές και επικίνδυνες αρρώστιες. Η φήμη αυτή έφερε στην Επίδαυρο πλήθος προσκυνητών και βοήθησε να διαδοθεί η λατρεία του σε όλη την Ελλάδα. Δεν αποκλείεται η γρήγορη εξάπλωση της λατρείας του Ασκληπιού να σχετίζεται επίσης με τη σημαντική πρόοδο που συντελέστηκε στην ιατρική κατά το δεύτερο μισό του 5ου αιώνα π.Χ. και που οφείλεται σε μεγάλο βαθμό στον Ιπποκράτη από την Κω και στη σχολή του. Είναι πράγματι πιθανόν ότι στα Ασκληπιεία υπήρχαν γιατροί που ασκούσαν συστηματικά την τέχνη τους. Συνέπεια της οικονομικής ευρωστίας που απέκτησε το ιερό της Επιδαύρου είναι ότι γύρω στο 380 π.Χ. κατασκευάστηκε ένας μικρών σχετικά διαστάσεων, αλλά πολυτελής ναός του Ασκληπιού. Στις αναλογίες του ναού διακρίνεται η διάθεση για μείωση του μήκους σε σχέση με το πλάτος, η οποία αποτυπώνεται στον αριθμό των κιόνων: 6 x 11, αντί του κανονικού 6 x 13. Η τάση για βράχυνση των αναλογιών των ναών είναι ένα από τα στοιχεία που χαρακτηρίζουν την αρχιτεκτονική του 4ου αιώνα π.Χ.

Αναστηλωμένο μέρος του ναού του Ασκληπιού. Ο αρχιτέκτονας του ναού λεγόταν Θεόδοτος και κατασκευαστής της πλούσια διακοσμημένης θύρας και της οροφής του σηκού ήταν ο Θρασυμήδης ο Πάριος, που φιλοτέχνησε επίσης το χρυσελεφάντινο άγαλμα του Ασκληπιού.



Στο ιερό του Ασκληπιού στην Επίδαυρο κατασκευάστηκε επίσης μια κυκλική θόλος όμοια με εκείνη των Δελφών, αλλά μεγαλύτερη και με εξαιρετικά περίτεχνο διάκοσμο . Από τη σχετική οικοδομική επιγραφή που σώζεται μαθαίνουμε ότι η κατασκευή της θόλου διήρκεσε περίπου 40 χρόνια, ότι ο αρχιτέκτονας λεγόταν Πολύκλειτος (δεν αποκλείεται να ήταν συγγενής, ίσως εγγονός, του ομώνυμου μεγάλου γλύπτη του 5ου αιώνα π.Χ.) και ότι το συνολικό κόστος της ήταν περίπου διπλάσιο από εκείνο του ναού του Ασκληπιού. Χρονικά μπορούμε να τοποθετήσουμε την κατασκευή της θόλου της Επιδαύρου ανάμεσα στο 360 και στο 320 π.Χ. Η μέγιστη διάμετρος του κτηρίου (στο επίπεδο των θεμελίων) είναι 21,85 m. Το πτερών (η εξωτερική κιονοστοιχία) έχει 26 πολύ ραδινούς δωρικούς κίονες (η αναλογία διαμέτρου προς ύψος είναι περίπου 1:7). Στο εσωτερικό του σηκού υπάρχουν 14 κίονες, των οποίων τα κορινθιακά κιονόκρανα είναι τα ομορφότερα που μας έχουν σωθεί από την Αρχαιότητα

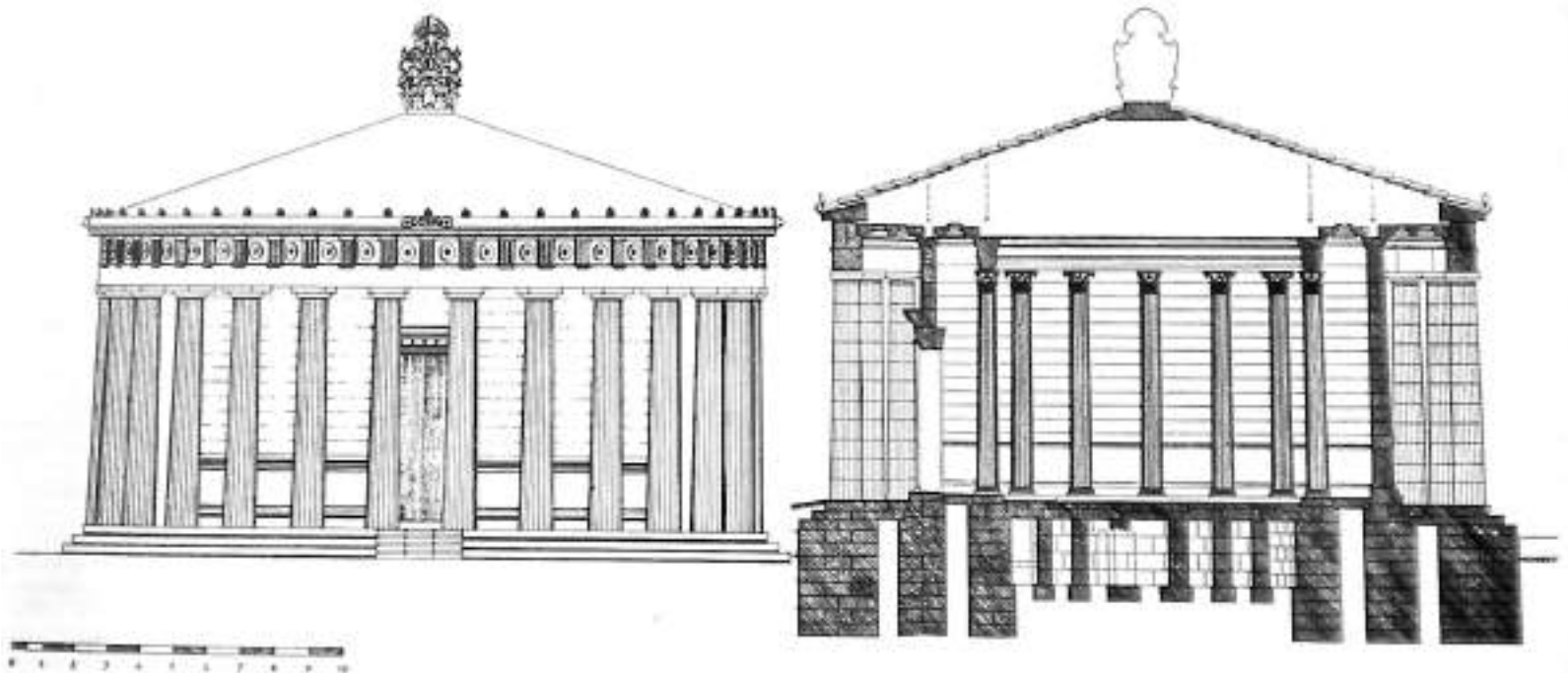

Η θόλος της Επιδαύρου σε σχέδιο.

Λίγο μετά τα μέσα του 4ου αιώνα π.Χ. ξαναχτίστηκε στην Τεγέα της Αρκαδίας, επάνω στα θεμέλια ενός ναού της πρώιμης αρχαϊκής εποχής ένας καινούργιος ναός για την τοπική θεά Αλέα Αθηνά. Οι Τεγεάτες ανέθεσαν την κατασκευή του ναού στον Σκόπα από την Πάρο. Ο νέος ναός της Αλέας Αθηνάς είναι ο μόνος στην Πελοπόννησο που έχει χτιστεί εξ ολοκλήρου από μάρμαρο.

Οι ραδινές αναλογίες των κιόνων, οι διαστάσεις (6x14 κίονες) τα σχετικά μικρά δωρικά κιονόκρανα και ο ελαφρύς θριγκός συμβαδίζουν με την αισθητική του 4ου αιώνα π.Χ. Πιο πρωτότυπη είναι η διαμόρφωση του εσωτερικού του ναού. Ο σηκός έχει στις μακρές πλευρές του δύο σειρές κορινθιακών ημικιόνων, που είναι συμφυείς με τους τοίχους, ενώ στις τέσσερις γωνίες δημιουργούνται πεσσόμορφες προεξοχές. Η διαμόρφωση του σηκού με ημικίονες κατά μήκος των μακρών τοίχων θυμίζει εκείνη του σηκού του ναού του Επικουρίου Απόλλωνα στις Βάσσες της Φιγαλίας, μόνο που εδώ οι ημικίονες έχουν διακοσμητική λειτουργία, καθώς δεν δημιουργούν κόγχες. Αλλά η αξιολύπη του Σκόπα φαίνεται κυρίως στην πλούσια διακόσμηση της ανωδομής στο εσωτερικό του σηκού, με θαυμάσια ανάγλυφα κοσμήματα, που τον κάνουν έναν από τους κομψότερους εσωτερικούς χώρους της ελληνικής αρχιτεκτονικής.

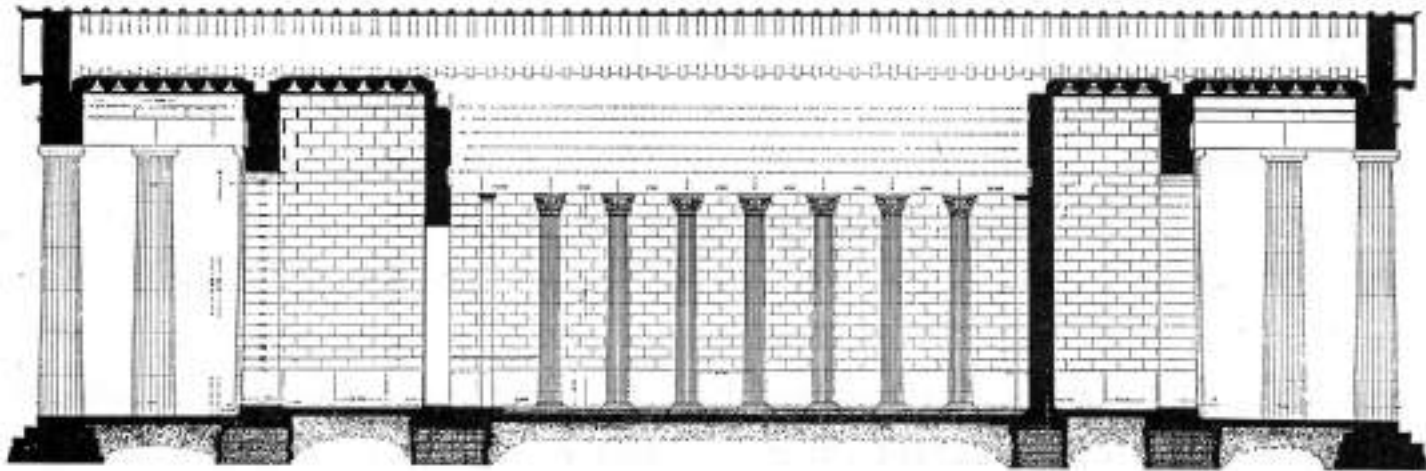

Ο ναός της Αθηνάς Αλέας σε σχέδιο. Παρόμοιοι ήταν οι ναοί του Διός στη Νεμέα και του Διός στη Στράτο της Αιτωλίας, έργα των μέσων του 4^{ου} αι.

Στη διάρκεια του 4ου αιώνα π.Χ. παρατηρούμε ότι χρησιμοποιούνται όλο και περισσότερο στην αρχιτεκτονική στοιχεία που δεν έχουν δομική αλλά μόνο διακοσμητική λειτουργία, όπως είναι οι ημικίονες, καθώς και συνδυασμοί αρχιτεκτονικών μελών και ρυθμών που κανονικά δεν συνανήκουν. Όλα αυτά εντάσσονται σε μια προσπάθεια να εντυπωσιαστούν οι θεατές και οι επισκέπτες των κτηρίων και να δημιουργηθούν περιβάλλοντα ευχάριστα από αισθητική άποψη. Ένα παράδειγμα της νέας αισθητικής είναι το Φιλιπείο στην Ολυμπία, ένα κυκλικό οικοδόμημα που κατασκευάστηκε κατά παραγγελία του βασιλιά της Μακεδονίας Φιλίππου Β' στη βορειοδυτική πλευρά του ιερού.



Μέσα στο Φιλιπείο, επάνω σε ημικυκλικό βάθρο ήταν στημένα πέντε αγάλματα που εικόνιζαν τα μέλη της βασιλικής οικογένειας της Μακεδονίας. Εκτός από τα αγάλματα του Φιλίππου και της γυναίκας του Ολυμπιάδας, υπήρχαν και εκείνα των γονέων του Φιλίππου, του Αμύντα Γ' και της Ευρυδίκης καθώς και του γιου και διαδόχου του, του Αλεξάνδρου. Το κυκλικό σχήμα του κτηρίου, που το σχετίζει με λατρευτικά κτίσματα όπως οι θόλοι των Δελφών και της Επιδαύρου, και το γεγονός ότι τα αγάλματα ήταν χρυσελεφάντινα, φανερώνει την πρόθεση του Φιλίππου να εξυψώσει τη βασιλική οικογένεια της Μακεδονίας πάνω από το επίπεδο των κοινών θνητών.



Το χορηγικό μνημείο του Λυσικράτη, το λεγόμενο και «Φανάρι του Διογένη» από τους νεότερους Αθηναίους

Ο διακοσμητικός ρόλος που αποκτά η αρχιτεκτονική στη διάρκεια του 4ου αιώνα π.Χ. φαίνεται πολύ καθαρά σε ένα κομψό μνημείο της Αθήνας, που σώζεται σε πολύ καλή κατάσταση: στο χορηγικό μνημείο του Λυσικράτη, ο οποίος νίκησε ως χορηγός σε δραματικούς αγώνες το 334 π.Χ, στην οδό Τριπόδων. Ο τρίποδας στηρίζεται επάνω σε μια ψηλή κυκλική βάση, που έχει τη μορφή κυκλικού οικοδομήματος με κορινθιακούς ημικίονες, θριγκό και στέγη με φολιδωτά μαρμάρινα κεραμίδια, τα οποία εμφανίζονται εδώ για πρώτη φορά. Στη ζωφόρο επάνω από το επιστύλιο υπάρχει ανάγλυφη παράσταση, που εικονίζει τον μύθο σύμφωνα με τον οποίο ο Διόνυσος μεταμόρφωσε σε δελφίνια του Τυρρηνούς πειρατές που προσπάθησαν να τον αιχμαλωτίσουν και να τον ληστέψουν στη διάρκεια ενός θαλασσινού ταξιδιού. Το μνημείο του Λυσικράτη είναι ένα ωραίο παράδειγμα αρχιτεκτονικής κομψότητας με αποκλειστικά αισθητικό προορισμό. Αξίζει να επισημάνουμε ότι τα κορινθιακά κιονόκρανα του μνημείου χρησίμευσαν στα νεότερα χρόνια ως πρότυπα για τα κιονόκρανα πολλών νεοκλασικών κτηρίων της Αθήνας.

Αριστουργήματα αρχιτεκτονικής κατασκευάστηκαν και για άλλες χρήσεις. Ειδικότερα στη Λυκία της Μικράς Ασίας οι τοπικοί δυνάστες είχαν τη συνήθεια να κατασκευάζουν μεγάλα και πλούσια διακοσμημένα ταφικά μνημεία, εμπνευσμένα από την αρχιτεκτονική των κατοικιών, τα οποία από τις αρχές του 4ου αιώνα π.Χ. γίνονται ναόμορφα κτίσματα επάνω σε υψηλό πόδιο. Το γνωστότερο παράδειγμα είναι το μνημείο των Νηρηίδων στην Ξάνθο της Λυκίας (περ. 400 π.Χ.). Η συνήθεια αυτή έφτασε στο αποκορύφωμά της με το ταφικό μνημείο του ηγεμόνα της Καρίας Μουσώλου στην Αλικαρνασσό, ένα κτίσμα του 350-330 π.Χ. περίπου το οποίο αποτέλεσε σταθμό στην ιστορία της αρχιτεκτονικής.

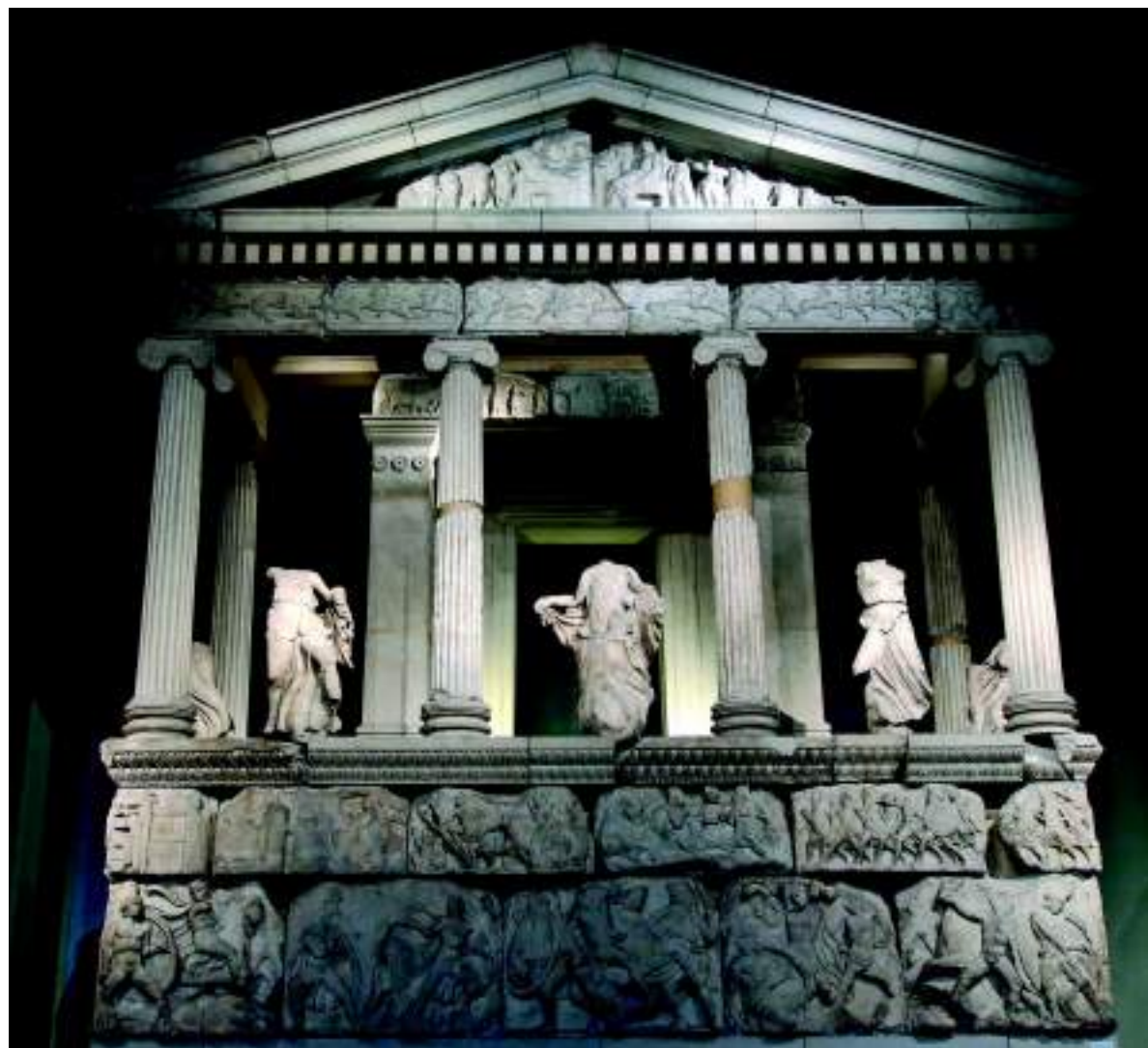

Σύγχρονη αποκατάσταση του μνημείου των Νηρηίδων με χρήση των σωζόμενων μερών του.

Πραγματικά το όνομα του Μαυσώλου έγινε πασίγνωστο χάρη στον τάφο του. Τόσο μεγάλη ήταν η φήμη του Μαυσωλείου στην Αρχαιότητα, αλλά και στα μεταγενέστερα χρόνια, ώστε το όνομά του χρησιμοποιείται ως σήμερα για να δηλώσει κάθε είδους μεγάλο και μνημειακό ταφικό οικοδόμημα. Οι διαστάσεις του Μαυσωλείου ήταν εντυπωσιακές: είχε μήκος 32,40 m, πλάτος 38,50 m και ύψος που ξεπερνούσε τα 40 m. Ο Μαύσωλος πέθανε το 353 π.Χ., πριν τελειώσει το λαμπρό ταφικό κτίσμα στο οποίο ενταφιάστηκε: οι εργασίες αποπερατώθηκαν με τη φροντίδα της αδερφής του Αρτεμισίας. Το

Μαυσωλείο – ένα από τα Επτά Θαύματα του αρχαίου κόσμου – ήταν μια σύνθετη κατασκευή αποτελούμενη από μια ψηλή, περίπου κυβική βάση, ένα περίπτερο οικοδόμημα που στηριζόταν επάνω της και μια ψηλή πυραμιδοειδή στέγη· η πυραμίδα που στεγάζει το κτίσμα είναι κάτι καινούργιο για τη δυτική Μικρά Ασία και ίσως έχει ως πρότυπο τις πυραμίδες της Αιγύπτου. Αρχιτέκτονας ήταν ο Πύθις, ο οποίος κατασκεύασε άλλα δύο σημαντικά κτήρια στην ίδια περιοχή: τον ναό της Αθηνάς στην Πριήνη και τον ναό του Δία στα Λάβρανδα, ενώ από το γλυπτό διάκοσμο ανέλαβε ο Σκόπας ο Πάριος και άλλοι σπουδαίοι γλύπτες..



Φανταστική αναπαράσταση του Μαυσωλίου η οποία όμως στηρίζεται στις αρχαίες περιγραφές. Στην κορυφή του κτηρίου στήθηκε τέθριππο με το Μαύσωλο και την Αρτεμισία.

Τέλος, απαραίτητα κτήρια για κάθε αρχαία πόλη ήταν το θέατρο και το στάδιο. Το κλασικό λίθινο ελληνικό θέατρο αποτελείται από το κοίλο χωρισμένο σε κερκίδες και διαζώματα, προσαρμοσμένο σε μια φυσική πλαγιά με ελεύθερη οπτική προς τη φύση, από την κυκλική ορχήστρα μπροστά και τη σκηνή απέναντι από το κοίλο. Η είσοδος και η έξοδος γινόταν από τις παρόδους. Η αρχιτεκτονική του κοίλου και η θέση των καθισμάτων στις κερκίδες προσαρμοζόταν με τέτοιο τρόπο ώστε όλοι οι θεατές να έχουν καλή οπτική και ακουστική προς την ορχήστρα, όπου έπαιζαν οι ηθοποιοί.

Πάνω: Το θέατρο των Συρακουσών.

Μέση: Το θέατρο των Δελφών.

Κάτω: Το θέατρο της Επιδαύρου.





Το στάδιο είχε επι της ουσίας ανάλογη διαμόρφωση αλλά επιμηκυμένη , με κερκίδες για τους θεατές και το δρόμο για τους αθλητές. Από τον 4^ο αι. απέκτησαν σταδιακά , όπως και τα θέατρα, λίθινες κερκίδες.

Αριστερά: Πάνω: Το στάδιο της Μεσσήνης, μερικώς αναστηλωμένο.

Αριστερά Κάτω: Το στάδιο των Δελφών.

Δεξιά Κάτω: Το Παναθηναϊκό στάδιο, όπως έχει αναστηλωθεί σήμερα στην αρχική του μορφή.



Η Αρχιτεκτονική της Ελληνιστικής περιόδου (330 - 30 π.Χ.)



Κατά τους ελληνοιστικούς χρόνους τα κτήρια κατασκευάζονται σε κλιμακωτά επίπεδα και με μνημειακότερες διαστάσεις σε σύγκριση με τα αντίστοιχά τους κλασικά. Αρχίζει σταδιακά να δίνεται έμφαση στο διακοσμητικό σε σχέση με το λειτουργικό χαρακτήρα των αρχιτεκτονικών μελών, ενώ διακρίνεται στις αρχιτεκτονικές δημιουργίες μία νέα ζωγραφική και δραματική αντίληψη σε βάρος της κλασικής πλαστικότητας. Σκοπός του αρχιτέκτονα είναι να εντυπωσιάσει και να καθηλώσει τον θεατή. Τούτο μάλιστα γίνεται πλέον όχι μόνο σε επίπεδο ενός κτηρίου (π.χ. ναός), αλλά σε ένα σύμπλεγμα κτηρίων σε αμφιθεατρικό χώρο (π.χ. ακρόπολη)



Η ακρόπολη της Λίνδου στη Ρόδο διαμορφώθηκε κατά τους ελληνοιστικούς χρόνους με μια νέα αντίληψη που έδινε έμφαση στη θεατρικότητα

Η ελληνιστική αρχιτεκτονική χαρακτηρίζεται από τις μνημειακές προσόψεις χώρων και οικοδομημάτων, όπως οι πύλες πόλεων, τα πρόπυλα αγορών και ιερών, τα σκηνικά θεάτρων και οι είσοδοι ταφικών μνημείων. Ιδιαίτερο γνώρισμα των κατασκευών αυτών είναι ότι τόσο οι διαστάσεις τους όσο και ο διάκοσμός τους διαμορφώνονται ανεξάρτητα από τον αρχιτεκτονικό τύπο των οικοδομημάτων που πλαισιώνουν ή εντάσσονται.

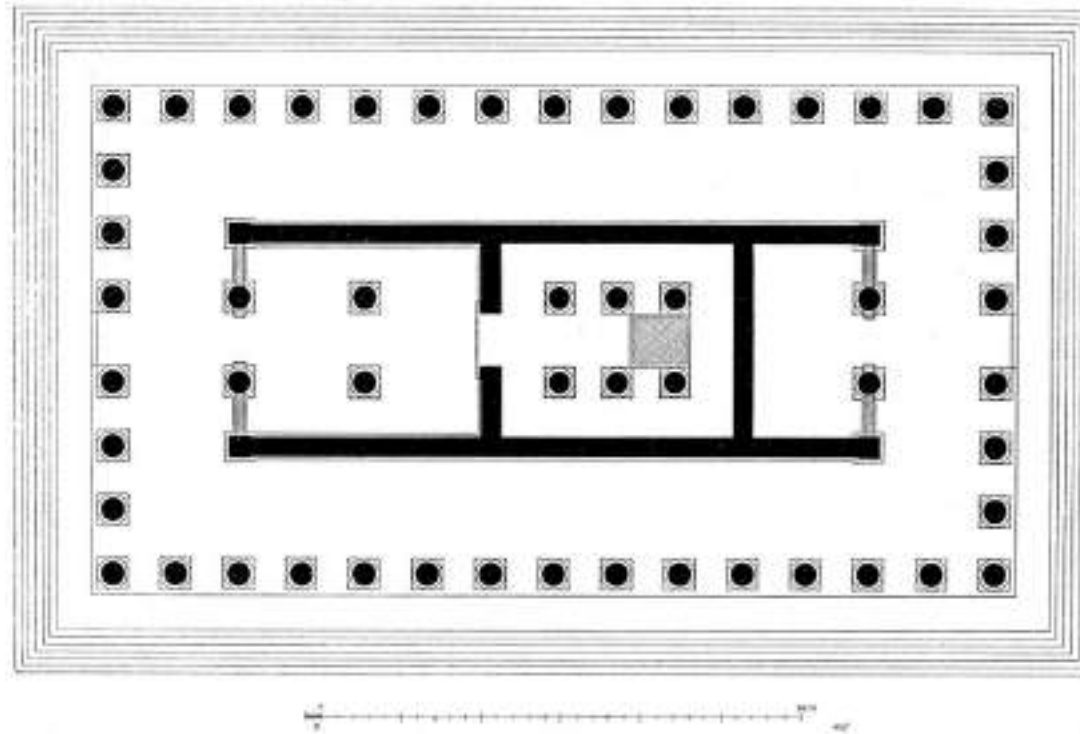

Κάτοψη του ναού της Αρτέμιδος Λευκοφρυηνής στη Μαγνησία του Μαιάνδρου, έργο του Ερμογένη (περ.200). Ο Ερμογένης ήταν αυτός που πρώτος επινόησε τον οκτάστυλο ψευδοδίπτερο ναό· αφαίρεσε από τον σύμμετρο δίπτερο ναό τις εσωτερικές κιονοστοιχίες, που περιλαμβάνουν τριάντα οκτώ κίονες, και περιορίσε τη δαπάνη και την απαιτούμενη εργασία. Η επινόηση του τρόπου αυτού διόρθωσης του πτερώματος και διάταξης των κιώνων στην περίμετρο του κτηρίου έγιναν έτσι, ώστε τα μετακίονια να αποκτήσουν, με την αδρότητά τους [δηλαδή την έντονη φωτοσκίαση], εντυπωσιακή εμφάνιση

Μέσα στον 3ο αιώνα π.Χ., η Κως γνώρισε μεγάλη άνθηση χάρη στην προστασία και τις δωρεές του βασιλιά Πτολεμαίου Β' (283-246 π.Χ.), που είχε γεννηθεί εκεί το 308 π.Χ. Σε αυτά τα χρόνια διαμορφώθηκε, 11 m ψηλότερα από το επίπεδο του ναού ιωνικού ναού του Ασκληπιού, ένα νέο ανάλημμα με διαστάσεις 80 m x 60 m περίπου, το οποίο πλαισιώθηκε στις τρεις πλευρές του με στοές σε σχήμα Π, οι οποίες είχαν ξύλινα στηρίγματα αντί για κίονες και ξύλινη στέγη. Τα διαστήματα ανάμεσα στα ξύλινα στηρίγματα ήταν φραγμένα, πράγμα που σημαίνει ότι οι στοές χρησιμοποιούνταν ως κλειστοί χώροι, πιθανότατα για την *έγκοιμησιν* των ασθενών. Τον 2ο αιώνα π.Χ. δημιουργήθηκε, 6 m χαμηλότερα από το επίπεδο του ναού και του βωμού, ένα τρίτο ανάλημμα, περίπου συμμετρικό με το ανώτερο. Το ανάλημμα αυτό διαμορφώθηκε σαν κλειστή πλατεία πλαισιωμένη στις τρεις πλευρές με στοές και με μία μόνο κεντρική είσοδο στη βόρεια πλευρά. Στη νότια πλευρά, που δεν είχε στοά, κατασκευάστηκε μια κρήνη, από την οποία οι ασθενείς μπορούσαν να αντλούν το ιαματικό νερό.



Τότε ή λίγο αργότερα αναδιαμορφώθηκε και το ανώτερο ανάλημμα με την κατασκευή μιας εξ ολοκλήρου λίθινης στοάς και ενός περίπτερου δωρικού ναού στο κέντρο προς τιμήν του Ασκληπιού, σε αξονική θέση. Η πρόσβαση γινόταν πλέον από μια μεγάλη κεντρική κλίμακα. Με τον τρόπο αυτό ένα σχετικά μικρό ιερό επεκτάθηκε σε δύο διαδοχικές φάσεις και έγινε ένα μεγάλο οικοδομικό συγκρότημα με συμμετρική δομή, το οποίο απλώνεται σε τρία επίπεδα και καταλαμβάνει ολόκληρη την πλαγιά του λόφου. Ο αρχικός ναός και ο βωμός (στο μεσαίο άνηδρο) έχασαν την αυτοτέλειά τους και εντάχθηκαν στο νέο σύνολο, που μπορεί κανείς να το χαρακτηρίσει ως αρχιτεκτονικά διαμορφωμένο τοπίο με έντονη θεατρικότητα, ώστε να προκαλούνται έντονα συναισθήματα δέους και προσμονής στον ασθενή-επισκέπτη.



Το ιερό του Ασκληπιού στο επίπεδο του δεύτερου (μεσαίου) αναλήμματος. Δεξιά διακρίνεται η διπλή μνημειώδης κλίμακα που οδηγούσε στο εγκοιμητήριο. Αριστερά οι κίονες ανήκουν σε ναό κορινθιακού ρυθμού αγνώστου θεού.

Ακόμη πιο εντυπωσιακή είναι η διαμόρφωση του ιερού της Αθηνάς στη Λίνδο της Ρόδου την εποχή της οικονομικής και πολιτιστικής ακμής του νησιού, όπου ένα επιβλητικό βραχώδες ύψωμα που δεσπόζει επάνω από τη θάλασσα, μετατράπηκε στην ελληνιστική εποχή σε αρχιτεκτονική σύνθεση. Ο αρχαϊκός ναός, που κήκε το 342 π.Χ., ξαναχτίστηκε στο τέλος του 4ου αιώνα π.Χ. στην ίδια θέση, στην άκρη ενός απόκρημνου βράχου που πέφτει κάθετα στη θάλασσα, και με το ίδιο ακριβώς μακρόστενο σχέδιο (7,75 m x 21,65 m), ως αμφιπρόστυλος δωρικός ναός (Α).

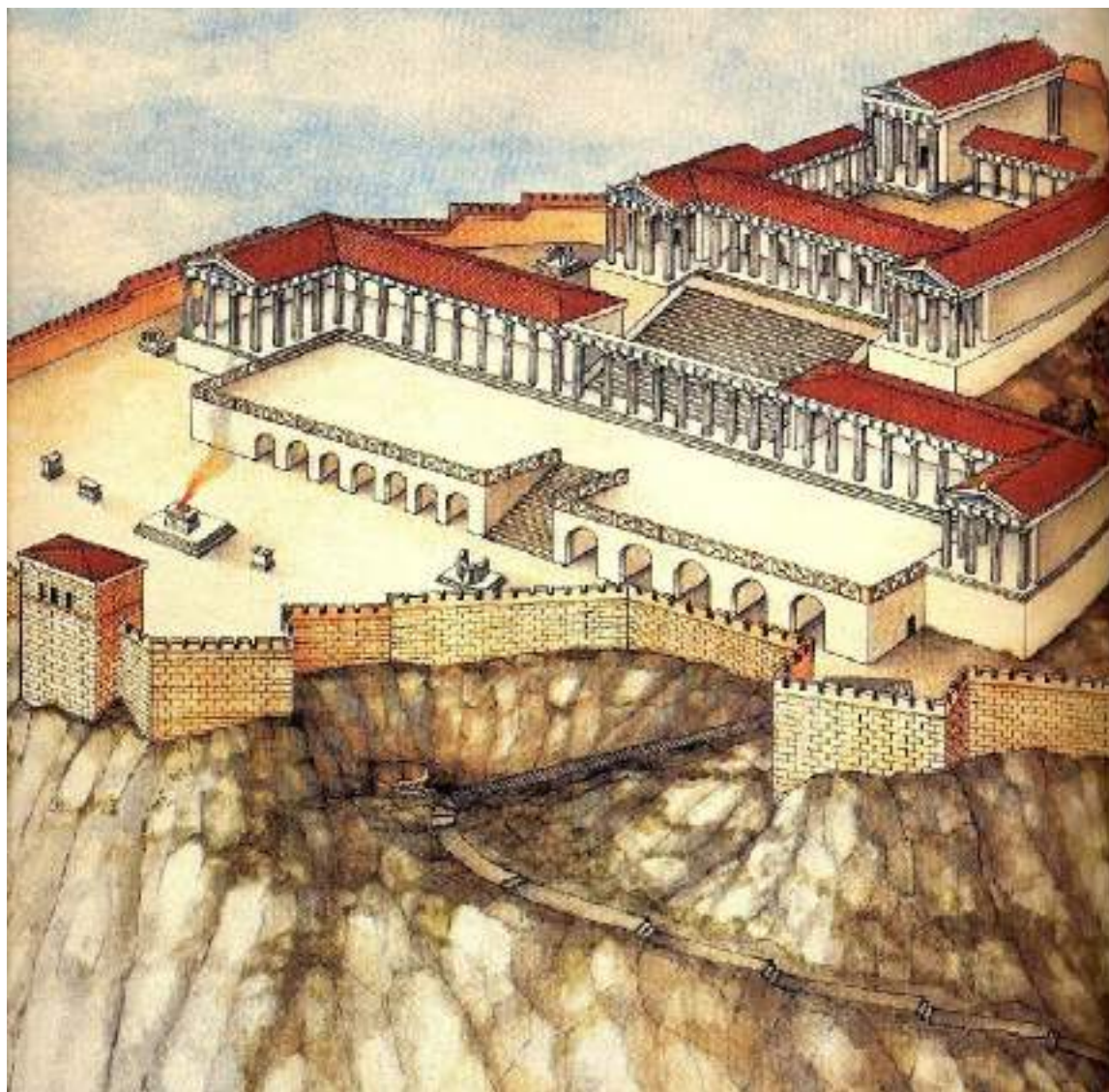

Καλλιτεχνική απεικόνιση του ελληνιστικού ιερού της Αθηνάς στην ακρόπολη της Λίνδου στη Ρόδο.

Λίγα χρόνια αργότερα δημιουργήθηκε γύρω από τον βωμό (B), στα ανατολικά του ναού (A), μια ευρύχωρη ορθογώνια πλατεία με στοές γύρω γύρω. Στη συμμετρική αυτή πλατεία, αν και όχι στον άξονά της, εντάχθηκε η πρόσοψη του ναού. Η πρόσβαση στην πλατεία γινόταν από την ανατολική πλευρά, απέναντι ακριβώς από τον ναό, μέσα από ένα μνημειακό πρόπυλο που είχε τη μορφή στοάς με προεξέχουσες πτέρυγες (C). Στο πρόπυλο οδηγούσε μια μεγάλη κλίμακα, ίση σε πλάτος με τη στοά. Στη βάση της κλίμακας χτίστηκε αργότερα, πιθανότατα τον 2ο αιώνα π.Χ., μια δεύτερη, ακόμη μεγαλύτερη στοά (E) με 42 κίονες που περιβάλλει μια δεύτερη μνημειακή κλίμακα (F). Με τις παρεμβάσεις αυτές η απότομη βραχώδης ακρόπολη έχει μετατραπεί σε αρχιτεκτονικό τοπίο και ο επισκέπτης που πηγαίνει προς την κορυφή φτάνει στον ναό ανεβαίνοντας πολλά φαρδιά σκαλιά και περνώντας μέσα από διαδοχικές στοές χτισμένες σε επάλληλα επίπεδα.

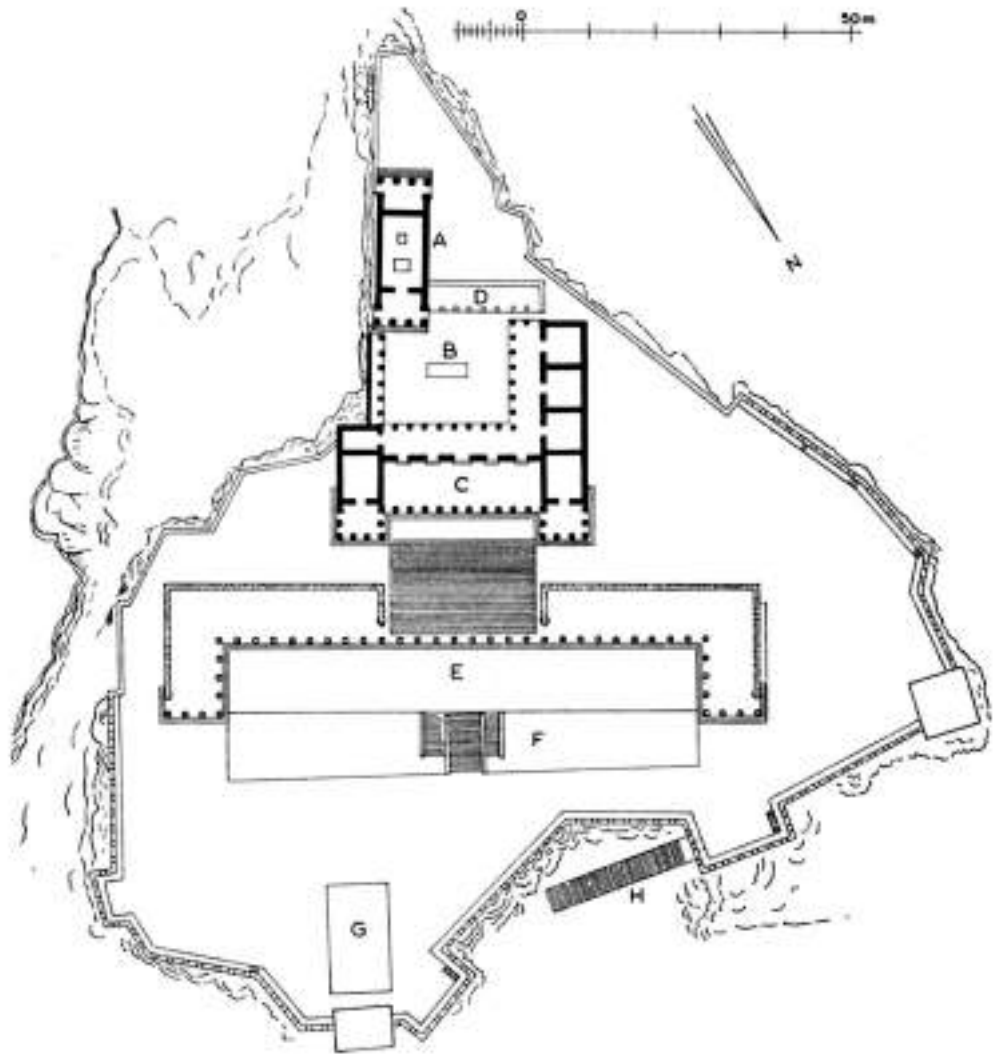

Κάτοψη του ιερού της Αθηνάς στην ακρόπολη της Λίνδου στη Ρόδο.

Στα χρόνια των Ατταλιδών η ακρόπολη του Περγάμου, όπου βρίσκονταν και τα βασιλικά ανάκτορα, στολίστηκε με λαμπρά οικοδομήματα. Τα πιο γνωστά από αυτά, που διαθέτουν επιπλέον πλούσιο γλυπτό διάκοσμο, είναι οι στοές γύρω από τον ναό της Αθηνάς και ο μεγάλος βωμός του Δία. Και οι δύο κατασκευές χρονολογούνται στη βασιλεία του Ευμένη Β' (2^{ος} αι.

π.Χ.) και θεωρούνται τα σημαντικότερα σωζόμενα μνημεία της ελληνιστικής εποχής.

Χαρακτηριστικό της ακρόπολης ήταν η θεατρικότητα του χώρου. Καθώς ο επισκέπτης ανέβαινε τα αλλεπάλληλα επίπεδα ως τα ανακτορικά διαμερίσματα, περνούσε σταδιακά από τα διάφορα περικαλλή δημόσια κτήρια, τα οποία αναμφίβολα τον άφηναν έκπληκτο με την τέχνη τους. Έτσι, σκοπός πλέον δεν είναι η αισθητική ποιότητα ενός μεμονωμένου κτίσματος, αλλά του συνόλου σε δεδομένο χώρο. Αυτή η επιδίωξη του εντυπωσιασμού, όπως τονίσαμε πιο πριν, είναι το νέο στοιχείο στην ανάπτυξη της αρχιτεκτονικής σε αμφιθεατρικούς χώρους.



*Μακέτα της ακρόπολης
του Περγάμου στα
ελληνιστικά χρόνια.
Βερολίνο, Staatliche
Museen Preussischer
Kulturbesitz,
Antikensammlung,
Pergamonmuseum.*

Παράλληλα η χρήση της καμάρας και του τόξου για τη στέγαση οικοδομημάτων, θυρών ή πυλών γενικεύεται κατά τους ελληνιστικούς χρόνους, ιδιαίτερα στη Μακεδονία και τη Μικρά Ασία, ανοίγοντας το δρόμο για την επικράτησή της κατά τη ρωμαϊκή εποχή.

Το Αρσινόειο της Σαμοθράκης, με διάμετρο 20μ. αποτέλεσε το μεγαλύτερο κυκλικό κτίριο χωρίς εσωτερικά στηρίγματα ως τη ρωμαϊκή εποχή. Χτίστηκε περί το 290-280 με την υποστήριξη της Αρσινόης, συζύγου του Λυσιμάχου και χρησίμευε για τις μυστηριακές λατρείες των Καβείρων στο νησί.



Χαρακτηριστικό κτήριο της εποχής ήταν ο ναός του Ολυμπίου Διός στην Αθήνα, που είχαν αρχίσει να χτίζουν οι γιοι του Πεισιστράτου κοντά στη νοτιοανατολική είσοδο της πόλης και που τον εγκατέλειψε συνειδητά ημιτελή η αθηναϊκή δημοκρατία ως μνημείο της τυραννίας. Ο αρχαϊκός ναός, προβλεπόταν να είναι δωρικός με εντυπωσιακό μέγεθος: η κρηπίδα του έχει διαστάσεις 107,70 m x 42,90 m. Τον ναό αυτό φιλοδόξησε να τον ξαναχτίσει από την αρχή τον 2ο αιώνα π.Χ. ο βασιλιάς της Συρίας Αντίοχος Δ' (174-165 π.Χ.). Η απόφαση αυτή είναι ενδεικτική για τη διάθεση των βασιλέων της ελληνιστικής εποχής να χρησιμοποιούν την αρχιτεκτονική ως μέσο προβολής του της δύναμής τους.

Η σημερινή εικόνα του ναού του Ολυμπίου Διός στην Αθήνα.

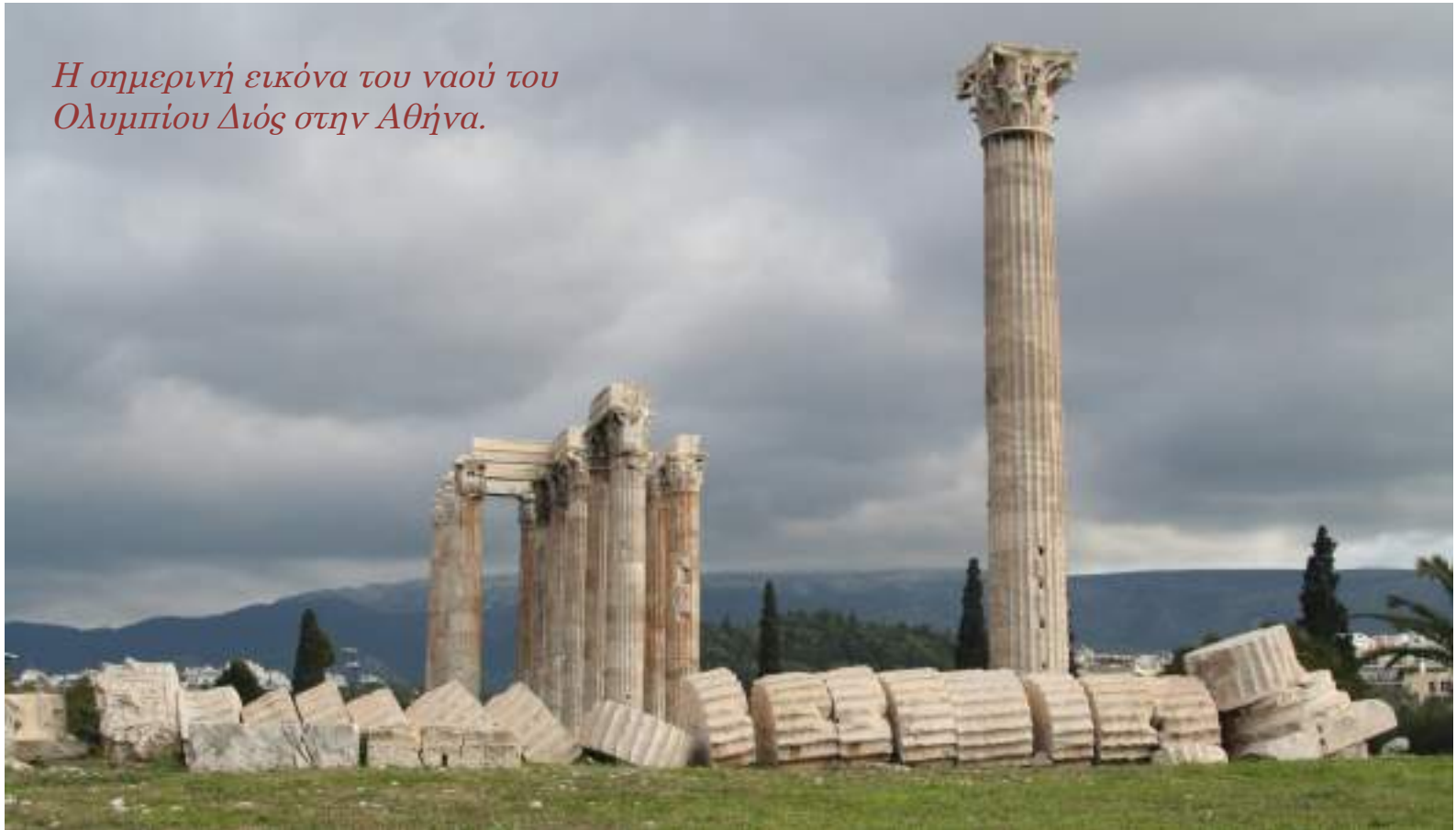

Ενδεικτικό για τη διεθνοποίηση της μνημειακής αρχιτεκτονικής στα ελληνιστικά χρόνια είναι ότι ο Αντίοχος ανέθεσε την ανέγερση του νέου ναού σε έναν Ρωμαίο αρχιτέκτονα που ονομαζόταν Κοσσούτιος. Ο Κοσσούτιος, που ήταν άριστος γνώστης της ελληνική αρχιτεκτονικής και ταυτόχρονα καινοτόμος, σχεδίασε τον πρώτο αμιγώς κορινθιακό ναό ως δίπτερο στις μακρές πλευρές και τρίπτερο στις στενές, με 104 κίονες συνολικά. Ένα επιπλέον αξιοσημείωτο χαρακτηριστικό του ναού ήταν ότι ο σηκός του δεν ήταν στεγασμένος, αλλά υπαίθριος. Οι εργασίες σταμάτησαν όταν πέθανε ο Αντίοχος και ο ναός έμεινε ημιτελής, ώσπου τον ολοκλήρωσε ο αυτοκράτορας Αδριανός, ο οποίος τον εγκαινίασε το 131 μ.Χ. και τοποθέτησε στο εσωτερικό του ένα μεγάλο χρυσελεφάντινο άγαλμα του Δία.

Κάτοψη του ναού του Ολυμπίου Διός στην Αθήνα.

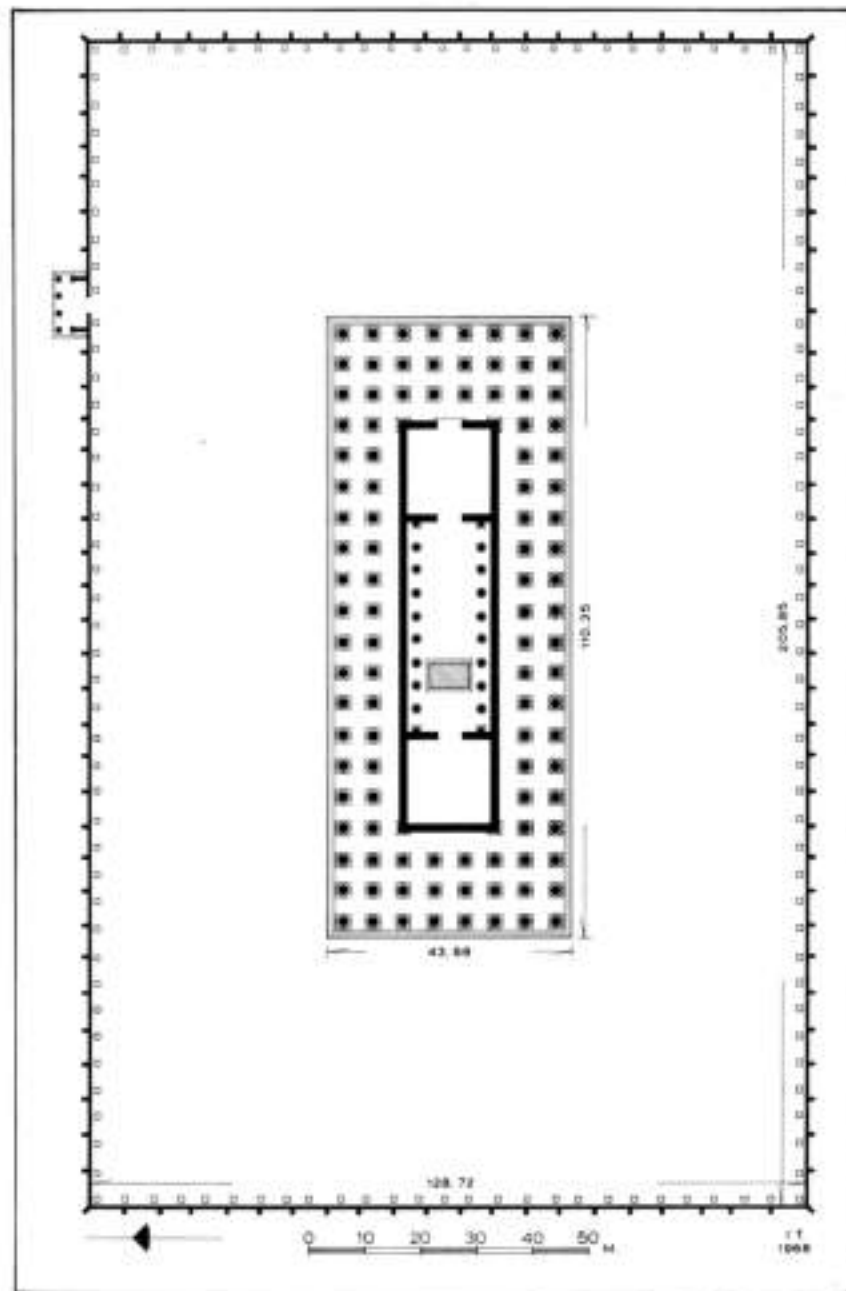

Ο ιωνικός ρυθμός επικρατεί παντού, αφού οι υψηλές και λεπτές αναλογίες των ιωνικών κίωνων, σε συνδυασμό τις περισσότερες φορές με τα περίτεχνα κορινθιακά κιονόκρανα, εξυπηρετούν καλύτερα τις διακοσμητικές απαιτήσεις των ελληνιστικών καλλιτεχνών. Ο Βιτρούβιος επισημαίνει ότι ο λόγος για τον οποίο οι αρχιτέκτονες εγκατέλειψαν σταδιακά το δωρικό ρυθμό ήταν οι ανωμαλίες που δημιουργούσε στις γωνίες του περού και στην εναλλαγή των τριγλύφων και των μετοπών στο θριγκό.



Τα θαυμάσια κιονόκρανα του ναού του Ολυμπίου Διός στην Αθήνα. Από τους 104 αρχαίους κίονες του ναού σήμερα σώζονται μόλις 14.

Ένας άλλος γιγάντιος ναός της ελληνιστικής εποχής, που δεν τελείωσε ποτέ, είναι ο ναός του Απόλλωνα στα Δίδυμα. Το ιερό των Διδύμων στα νότια της Μιλήτου ήταν ένα από τα σημαντικότερα της Ιωνίας και είχε ένα μαντείο περίφημο ήδη από τα αρχαϊκά χρόνια. Τον μεγάλο ναό του ιερού τον κατέστρεψαν οι Πέρσες κατά την εξέγερση των Ιώνων στις αρχές του 5ου αιώνα π.Χ. και παρέμεινε ερείπιο ως το 334 π.Χ., όταν ο Μέγας Αλέξανδρος απελευθέρωσε τις ελληνικές πόλεις της Μικράς Ασίας από τους Πέρσες. Τότε ξεκίνησε μια φιλόδοξη επιχείρηση ανακατασκευής του δίπτερου ιωνικού ναού με βάση το παλαιό σχέδιο, αλλά με αισθητά μεγαλύτερες διαστάσεις. Η κρηπίδα απέκτησε επτά βαθμίδες και επάνω της πάτησε ένας ορθογώνιος στυλοβάτης με διαστάσεις 109,34 m x 51,13 m, στον οποίο πατούν οι 120 συνολικά κίονες (108 στα δύο πτερά και 12 στον πρόναο).

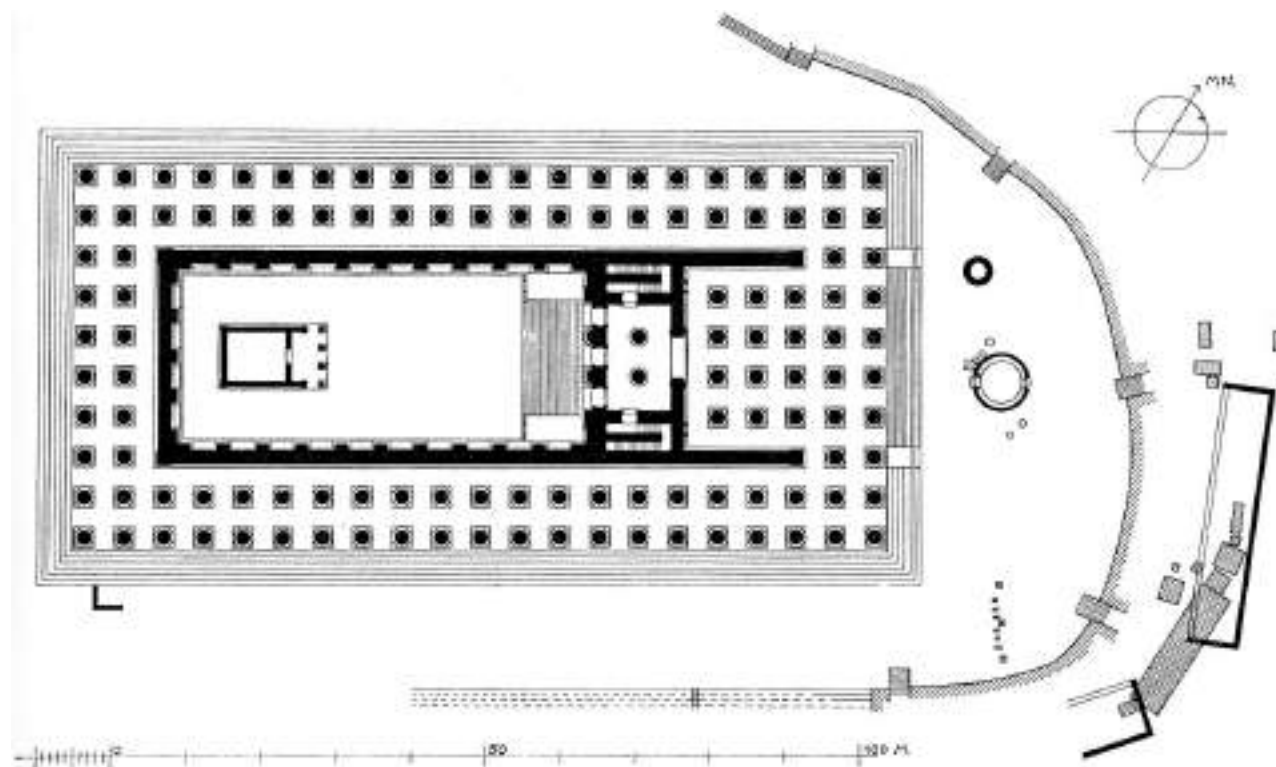

*Κάτοψη του
ελληνιστικού ναού
του Απόλλωνα στα
Δίδυμα.*

Ο ναός έχει τρεις χώρους σε διαφορετικά επίπεδα: στο βάθος του προδόμου ανοίγεται μια μεγάλη θύρα με μονολιθικό κατώφλι του οποίου το ύψος ξεπερνά το 1 m, πίσω από την οποία υπάρχει μια αίθουσα με δύο κορινθιακούς κίονες στη μέση και κλίμακες στις πλευρές. Πίσω από την αίθουσα μια μεγάλη κλίμακα με 24 σκαλοπάτια επιτρέπει την κάθοδο σε μια υπαίθρια αυλή, στους τοίχους της οποίας διαμορφώνονται παραστάδες με επίκρανα. Στο πίσω μέρος της αυλής βρίσκεται ο αρχαίος ναΐσκος του Απόλλωνα. Ο ναός έχει πλουσιότατο ανάγλυφο διάκοσμο,.



Για τον κολοσσιαίο αυτό ναό έχουν σωθεί επιγραφές με λογαριασμούς των εργασιών κατασκευής του ναού από τον 3ο αιώνα π.Χ., από τις οποίες φαίνεται το μέγεθος της δαπάνης, που ήταν για την πόλη της Μιλήτου μια συνεχής οικονομική αιμορραγία: κάθε κίονας κόστιζε σχεδόν 40.000 δραχμές, όταν ένα καλό ημερομίσθιο δεν ξεπερνούσε τις 2 δραχμές. Αναφέρονται επίσης τα ονόματα των αρχιτεκτόνων που διαδέχθηκαν ο ένας τον άλλο και τα ονόματα των επισιτατών που επέβλεπαν τις εργασίες. Ο ναός δεν τελείωσε ποτέ, παρότι η ανέγερση συνεχίστηκε ως το 2^ο αι. μ.Χ.

Με την πολιτική και πνευματική ζωή και σκέψη της εποχής συνδέονται οι στοές.

Τέτοια κτήρια υπήρχαν από τους κλασικούς χρόνους, όμως κατά την ελληνιστική κατασκευάζονται πολύ πλατύτερες και μακρύτερες, ενώ τα χωρίσματα που προστίθενται στο πίσω μέρος τους δημιουργούν κατάλληλους χώρους που χρησιμοποιούνται ως καταστήματα, αποθήκες, δημόσια γραφεία ακόμα και ως βιβλιοθήκες.

Ένας πολύ πιο αναπτυγμένος τύπος στοάς - που απαντά ιδιαίτερα σε πόλεις της Μικράς Ασίας - είναι ο λεγόμενος περγαμηνός, ο οποίος περιλάμβανε ναούς, τεμένη, μέχρι και ολόκληρες αγορές δημιουργώντας τετράπλευρους ανοιχτούς χώρους.

Πάνω: η αναστηλωμένη στοά του Αττάλου στην αρχαία αγορά της Αθήνας (κτήριο του 2^{ου} αι. π.Χ.)

Κάτω: Κίονες από τις στοές στην αγορά της Περγάμου (2^{ος} αι. π.Χ.)



Το θέατρο κατά τους ελληνιστικούς χρόνους εξελίσσεται τόσο από αρχιτεκτονικής διάρθρωσης όσο και από λειτουργικής σκοπιμότητας. Σε σύγκριση με τα αντίστοιχα κλασικά το κοίλο περιορίζεται, ενώ η σκηνή αποκτά μνημειακότερες διαστάσεις και φέρει κινοστοιχίες, θυρώματα, τόξα, αετώματα και ένα πιο περίτεχνο διάκοσμο στην πρόσοψή της. Στα δραματικά έργα ο ρόλος του χορού περιορίζεται και η δράση των ηθοποιών μετατοπίζεται στο ελεγείο -στην εξέδρα πάνω από το προσκήνιο- δημιουργώντας έτσι το επισκήνιο, το δεύτερο δηλαδή όροφο της σκηνής. Παράλληλα, το θέατρο παύει να αποτελεί μέρος του τεμένους του Διονύσου και αναδεικνύεται σε ένα από τα σημαντικότερα οικοδομήματα της πολιτικής ζωής.



Το ελληνιστικό θέατρο της Άσσου στη Μ. Ασία. Βρίσκεται σε πλαγιά, στα νότια της αγοράς. Η ορχήστρα έχει σχήμα πετάλου, το κοίλον χωρίζεται σε 6 κερκίδες. Στα Ελληνιστικά χρόνια υπήρχε ένας ξύλινος φράχτης μπροστά από την 1η σειρά καθισμάτων. Πιθανώς κατά τους ρωμαϊκούς χρόνους μετατράπηκε σε αρένα.

Τέλος, η ταφική αρχιτεκτονική εξελίσσεται σε μια ιδιαίτερη κατηγορία με ραγδαία εξέλιξη ήδη από το τέλος των κλασικών χρόνων. Χαρακτηριστικά παραδείγματα αποτελούν οι μακεδονικοί τάφοι.

Πρόκειται για ευρύχωρα υπόγεια κτίσματα με ορθογώνια κάτοψη και δύο εσωτερικούς χώρους, προθάλαμο και θάλαμο, στεγασμένα με ημικυλινδρική καμάρα από πελεκητές πέτρες. Οι μακεδονικοί τάφοι έχουν ακόμη μνημειακή πρόσοψη όμοια με πρόσοψη ναού, με θριγκό και επίστεψη ψηλή ζωφόρο ή αέτωμα, αλλά με ημικίονες στη θέση των κιόνων. Η πρόσβαση στο εσωτερικό του τάφου γίνεται από μια μαρμάρινη συνήθως θύρα, η οποία μιμείται ξύλινα πρότυπα και σφραγιζόταν μετά την ταφή του νεκρού. Οι μακεδονικοί τάφοι καλύπτονταν πάντοτε από τύμβο (έναν τεχνητό λόφο από χώμα) και δεν ήταν επομένως ορατοί. Συχνά διακοσμούνται με νωπογραφίες, θεμάτων σχετικών με το πρόσωπο του νεκρού. Πολύ εντυπωσιακοί μακεδονικοί τάφοι έχουν ανασκαφεί την καρδιά του αρχαίου μακεδονικού κράτους κοντά στην Πέλλα και στη Βεργίνα.



Φωτογραφία και αναπαράσταση μακεδονικού τάφου κοντά στην Πέλλα.

Τα κείμενα της παρουσίασης βασίζονται κατεξοχήν:

A) Στο συλλογικό έργο: Ελληνική Ιστορία (επιμ. Μ. Σακελλαρίου, Χρ. Μαλτέζου, Αλ. Δεσποτόπουλος), τ.1 (προϊστορικοί και Αρχαϊκοί χρόνοι), τ. 2 (κλασικοί χρόνοι) και τ.3 (από τον Μέγα Αλέξανδρο στους ρωμαϊκούς χρόνους) εκδ. Εκδοτική Αθηνών και «Η Καθημερινή», Αθήνα 2010

B) Στα άρθρα της ιστοσελίδας του Ιδρύματος Μείζονος Ελληνισμού www.ime.gr/chronos/03 (Γεωμετρική Περίοδος), www.ime.gr/chronos/04 (Αρχαϊκή Περίοδος), www.ime.gr/chronos/05 (Κλασική Περίοδος), www.ime.gr/chronos/06 (Ελληνιστική Περίοδος)

Γ) Στο σχολικό βιβλίο Ιστορία της Τέχνης της Γ' Γενικού Λυκείου (Ολ. Ζιρώ, Ελ. Μερτζάνη, Β. Πετρίδου), σ.σ.53-82

Δ) Στα άρθρα της ιστοσελίδας του Κέντρου Ελληνικής Γλώσσας http://www.greek-language.gr/Resources/ancient_greek/history/art/index.html (η αρχαία ελληνική τέχνη και η ακτινοβολία της)

ΒΙΒΛΙΟΓΡΑΦΙΑ

- Andrewes A, Η Αρχαία Ελληνική Κοινωνία, μτφρ. Ανδρέας Παναγόπουλος, εκδ. Μορφωτικό Ίδρυμα Εθνικής Τραπέζης, Αθήνα 1983
- Bengtson Henry, Ιστορία της Αρχαίας Ελλάδος, μτφρ. Ανδρέας Γαβρίλης, εκδ. Μέλισσα, Αθήνα 1970
- Botsford G.W και Robinson C.A., Αρχαία Ελληνική Ιστορία, τ.1-2, μτφρ. Σωτήρης Τσιτσώνης, εκδ. Μορφωτικό Ίδρυμα Εθνικής Τραπέζης, Αθήνα 1977-79
- Ελλάς (συλλογικό έργο), Ιστορία και Πολιτισμός του Ελληνικού Έθνους, εκδ. Πάπυρος, Αθήνα 1998
- Flaceliere Robert, Ο Δημόσιος και Ιδιωτικός Βίος των Αρχαίων Ελλήνων, μτφρ. Γεράσιμος Βανδώρος, εκδ. Παπαδήμα, Αθήνα 1995
- Glutz Gustave, Η Ελληνική Πόλις, μτφρ. Αγνή Σακελλαρίου, εκδ. Μορφωτικό Ίδρυμα Εθνικής Τραπέζης, Αθήνα 1989
- Gruben Godfried, Ιερά και Ναοί της Αρχαίας Ελλάδας, μτφρ. Δήμητρα Ακτσέλη, εκδ. Καρδαμίτσα, Αθήνα 2000
- Ιστορία του Ελληνικού Έθνους (συλλογικό έργο), τ. Β' - Στ', Εκδοτική Αθηνών, Αθήνα 1970
- Κοκκορού-Αλευρά Γεωργία, Η Τέχνη της Αρχαίας Ελλάδας. Σύντομη Ιστορία , εκδ. Καρδαμίτσα, Αθήνα 1991
- Manfredi Valerio Massimo, Οι Έλληνες της Δύσης, μτφρ. Βανέσα Λάππα, εκδ. Λιβάνη, Αθήνα 1997
- Pollitt Jerome Jordan, Η Τέχνη στην Ελληνιστική Εποχή, μτφρ. Αφροδίτη Γκάζη, εκδ. Παπαδήμα, Αθήνα 1994
- Τραυλός Ιωάννης, Πολεοδομική εξέλιξις των Αθηνών, εκδ. Καπόν, Αθήναι 1993(Β' έκδοση)
- Walbank F.W., Ο Ελληνιστικός Κόσμος, μτφρ. Τάσος Δαρβέρης, εκδ. Βάνιας, Θεσσαλονίκη 1993

